

Tecnica wodtke di stufe primarie a pellet

Riassunto delle istruzioni per l'uso

ivo.tec[®] e **ivo.safe**[®]

Comando S5

A partire dal Software BM 010



ATTENZIONE:

Si prega di fare riferimento alle istruzioni complete di assemblaggio e uso.

Il presente riassunto delle istruzioni per l'uso contiene solamente i comandi/indicazioni principali e di per sé è incompleto ed inesauritivo!

La wodtke GmbH vi augura di trascorrere tante piacevoli ore in un'atmosfera accogliente con la vostra stufa primaria a pellet wodtke

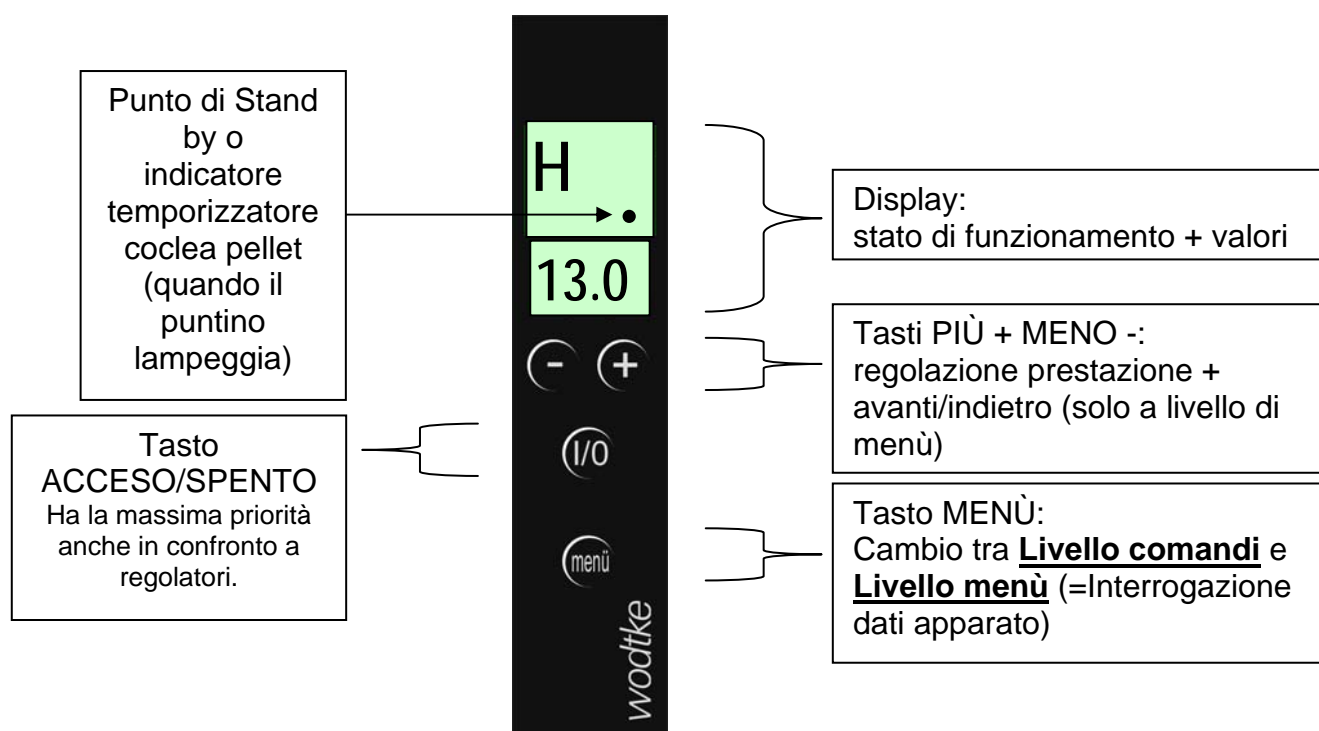

Indicatori di funzione e comando

Display	Significato
●	Punto di stand by. La stufa viene spenta manualmente tramite il tasto I/O. Per accenderla è necessario premere il tasto I/O. In modalità stand by, la stufa non è predisposta per regolatori esterni.
ON	ON -segnale di inizio (Breve segnale al momento dell'accensione della stufa) La stufa è stata accesa e, dopo il breve segnale, va nella fase di TEST.
OFF	OFF -segnale di stop (Breve segnale quando si spegne la stufa o 4 minuti alternato ad A) La stufa è stata spenta e, esaurita la fase A 1- A 4, va nella fase di ventilazione G OFF.
B1 001	Indicazione del programma e della versione del programma (Segnale durata alcuni secondi all'avvio). B1 = Programma 3 - 9 kW; B2 = Programma 3 - 11 kW; B3 = Programma 3 - 13 kW; B4 = 3-13 kW 001 = Versione programma 1, 002 = Versione programma 2, Il segnale lampeggia alternativamente al segnale di TEST.
TE st	Fase di TEST (Segnale dall'avvio) Inizio controllo di tutte le funzioni della stufa, il ciclo della graticola (rimozione ceneri) e quello della rimozione dei gas di scarico. Se non si riscontrano anomalie, dopo il test la stufa passa al programma di riscaldamento A. Il segnale lampeggia alternativamente al segnale del programma B1 – B4.
A 1	PROGRAMMA DI RISCALDAMENTO + Indicatore durata in minuti (Nota: la durata è variabile!) La stufa inizia a rompere dei pellet, si avvia il meccanismo di accensione, l'accensione viene controllata (dopo il segnale corretto, la stufa passa al programma di riscaldamento H). Per es.: A 1 = Programma di riscaldamento minuti 1; A 8 = Programma di riscaldamento Minuti 8.....
AI ...	PROGRAMMA DI RISCALDAMENTO IN+ Indicatore minuti (lampeggia alternato con G OFF) La stufa si trova ancora in G OFF, però ha registrato che il tasto I/O- è stato premuto nuovamente. La stufa mostra che tornerà a funzionare automaticamente fra x minuti (dopo lo svolgimento di G OFF). AI 11 = Segnale in 11 Min.
H ...	PROGRAMMA DI RISCALDAMENTO + Indicatore potenza configurata in kW La stufa è in modalità riscaldamento. H 8.0 = Programma di riscaldamento a 8 kW.
H.M 3.0	PROGRAMMA DI RISCALDAMENTO interno MINIMO + Indicatore potenza configurata in kW → Il calore prodotto non viene testato/Non si ha necessità del calore prodotto da parte del committente. La stufa viene fatta funzionare tramite regolazione interna alla potenza minima (3 kW), perché la temperatura dell'acqua della stufa è TW > 80°C. Se la temperatura diminuisce in quantità sufficiente, la stufa passa nuovamente al programma di riscaldamento H. Importante: non scambiare H.M (interno) und HM (senza punto = esterno).
R -15	PROGRAMMA DI PULIZIA R + Indicatore della durata rimanente in minuti (lampeggia alternativamente con G OFF) Dopo 4 ore di funzionamento continuo nel programma di riscaldamento H, viene avviato un ciclo di pulizia automatico di 15 minuti. Qui viene per prima cosa effettuata la fase di ventilazione G OFF (i segnali R - 15 e G OFF lampeggiano alternativamente) quindi vengono rimosse le ceneri dal bruciatore. Attenzione: dopo che è stato effettuato il programma di lavaggio R, la stufa si riavvia automaticamente.
G OFF	FASE DI VENTILAZIONE (= disinnesto stufa e rimozione cenere. Durata 15 minuti) La ventilazione dura 15 minuti, per bruciare i pellet rimasti e rimuovere i gas provocati dal processo di riscaldamento e per rimuovere la cenere dal bruciatore. Attenzione: solo quando G OFF non lampeggia alternativamente con R, AI, HE OFF o TW OFF, la stufa passa effettivamente da G OFF allo stand by. Negli altri casi la stufa può essere riattivata/viene riattivata automaticamente partendo da G OFF.
TW OFF	Disinserimento SCAMBIATORE DI TEMPERATURA (→ Il calore non viene testato dal committente) La stufa viene spenta/è spenta tramite il controllo interno, perché la temperatura della stufa è TW >85 °C. Se la temperatura si abbassa sufficientemente, la stufa torna a funzionare automaticamente.
RA ...	Indicatore di pulizia (segnale breve) La stufa deve essere <u>pulita</u> . Indicatore RA 0,1 = Pulizia 0,1 t scaduta.
WA ...	Indicatore di manutenzione (segnale breve) La stufa necessita <u>manutenzione</u> . Indicatore WA 0,1 = Manutenzione 0,1 t scaduta.
PL AUF	Caricamento pellet Il coperchio del contenitore dei pellet è aperto. Se questo resta aperto, durante il funzionamento della stufa (Funzionamento = Test, A, H, HM, H.M, HE, G OFF) per più di 3 minuti ininterrotti, la stufa avrà dei problemi (PL Err).
AL AUF	Porta caricamento ceneri. In stand by la porta caricamento ceneri è aperta. Se il caricamento ceneri viene aperto durante il funzionamento della stufa (Funzionamento = Test, A, H, HM, H.M, HE, G OFF), la stufa presenterà subito il guasto AL Err. Aprire la porta di caricamento ceneri solo quando la stufa non sta funzionando!
FT AUF	Porta zona fiamma. In stand by la porta della zona fiamma è aperta. Se la porta della zona fiamma viene aperta durante il funzionamento della stufa (Funzionamento = Test, A, H, HM, H.M, HE, HE OFF, TW OFF, G OFF), la stufa presenterà subito il guasto FT Err. Aprire la porta della zona fiamma solo quando la stufa non sta funzionando!
PE res	Raggiunto livello di riserva pellet. Il contenitore delle scorte dei pellet è quasi vuoto e dovrebbe essere immediatamente riempito. Se il segnale PE Res rimane per più di 5 minuti , la stufa si spegne presentando il messaggio d'errore PE Err.
●● ●●●	Segnale "Funzione attualmente non disponibile" Questo segnale appare quando il tasto desiderato non è al momento attivabile (per es. spegnimento apparecchio mentre si sta verificando una routine automatica – come il ciclo della graticola/rimozione ceneri –.
HE ...	PROGRAMMA DI RISCALDAMENTO ESTERNO (Solo con regolatore esterno <u>modulabile</u>) La potenza della stufa è configurata tramite un regolatore esterno e modulabile. per es. HE 7.2 = Programma di riscaldamento esterno 7,2 kW.
HM 3.0	PROGRAMMA DI RISCALDAMENTO MINIMO (Solo con regolatore esterno) La stufa è configurata tramite un regolatore esterno sulla potenza più bassa (3 kW) (tramite l'entrata MIN/MAX). Importante: non confondere HM (senza punto = esterno) und H.M (con punti tra H e M = interno).
HE OFF	PROGRAMMA DI RISCALDAMENTO ESTERNO (Solo con regolatore esterno) La stufa viene arrestata attraverso un regolatore esterno (attraverso l'entrata ACCESO/SPENTO o un BUS o un TC1)

Codici di errore

Con errori appartenenti alla Classe d'errore 1 (F1) è necessario ricercare la causa dell'errore in base al codice corrispondente, quindi eliminarla e infine confermare (resettare) l'errore col tasto "I/O". Gli errori appartenenti alla Classe d'errore 2 (F2) vengono risolti automaticamente dalla stufa non appena viene rimossa la causa.

Display	Classe d'errore (F1) o(F2) - Significato / Causa
RE Er1	(F1) – Ponte aperto sulla "riserva d'entrata" (RE) o errore di un componente/apparecchio esterno attaccato in quel punto
PE Err	(F1) – Riserva pellet (segnale PE Res) / Quantità minima di contenitori di pellet superata per oltre 5 minuti → rabboccare i pellet
RO Err	(F1) – Posizione griglia aperta (RO) non raggiunta → Caricamento cenere pieno (→svuotare). Eventuale griglia orientabile sporca / bloccata o Motore / fine corsa / asse trascinatore / cablaggio difettosi
RG Err	(F1) – Posizione griglia aperta (RG) non raggiunta → Caricamento cenere pieno (svuotare). Eventuale griglia orientabile sporca / bloccata o Motore / fine corsa / asse trascinatore / cablaggio difettosi
Z Err	(F1) – Errore accensione. Dopo l'avvio non è stato raggiunto l'aumento di temperatura del gas di combustione (TR)
ST	(F1) – STB (Sistema di sicurezza) si è attivato. Temperatura scambiatore di calore troppo elevata
TR	(F1) – Temperatura gas di combustione (TR) troppo bassa durante il funzionamento
TR Er1	(F1) – Sensore temperatura gas di combustione (TR) guasto
TP	(F1) – Temperatura scivolo pellet (Sensore TP) troppo elevata
TP Er1	(F1) – Sensore temperatura scivolo pellet (TP) guasto
TP Er2	(F1) – Sensore temperatura scivolo pellet (TP) in corto circuito
HB Er1	(F1) – Cavo bordo di comando/Bordo di comando difettoso o comunicazione TC1 Touch-Control (opzione) disturbata
HP Er1	(F1) – Scheda principale- Entrate 24 V cablata male o difettosa
HP Er2	(F1) – Scheda principale- Sensore di temperatura- Referenza sulla scheda sono difettosi
HP Er3	(F1) – Scheda principale- EEPROM errore di scrittura/lettura
LM Er1	(F1) – Sensore quantità d'aria (LM) guasto
LM Er2	(F1) – Sensore quantità d'aria (LM) in corto circuito
TL HI	(F1) – La temperatura del sensore quantità d'aria (TL) troppo elevata
TL Grd	(F1) – Aumento di temperatura (Gradiente) sensore quantità d'aria troppo elevata
TW Er1	(F2) – Sensore temperatura dello scambiatore di calore (TW) guasto
TW Er2	(F2) – Sensore temperatura dello scambiatore di calore (TW) in corto circuito
L- LO	(F2) – Aria al di sotto della quantità permessa
RA Err	(F1) – Ciclo pulizia (1,0 t) pesantemente superato
WA Err	(F1) – Ciclo manutenzione (3,0 t) pesantemente superato
AL Err	(F1) – Caricamento ceneri aperto durante il funzionamento
PL Err	(F1) – Caricamento pellet (contenitore pellet) aperto troppo a lungo
FT Err	(F1) – Porta zona fiamma aperta durante il funzionamento
R4 Er1	(F1) – Uscita "Riserva 4" (relè di sicurezza) difettoso
GD Err	→ attualmente non attivo
BU Er1	(F2) – Errore bus (comunicazione bus disturbata od ingresso RS 485 difettoso)

Interrogazione dati

Premere il tasto "Menù" 1 volta. Muoversi coi tasti "+" e "-"

Display Livello menù	Significato	Osservazioni
BM 001, 002...	Versione software installato	Mostra il software di base installato sulla scheda principale (cfr. sistema operativo computer).
Z ON / OFF	Z ON = Accensione attiva Z OFF = Accensione spenta	Mostra se l'uscita "accensione Z" è attiva (ON) o no (OFF).
S ...	Timer in secondi	Mostra la durata dell'accensione attuale della coclea del pellet in secondi = valore flusso pellet.
PE CAL	Routine calibrazione carico di pellet	Può essere avviato da qui. Seguire le istruzioni! Adattamento portata pellet in base al tipo e carico di pellet.
U ...	rotazione soffiatore gas di scarico in %	Mostra quanta tensione nominale in % è presente attualmente nell'uscita "soffiatore".
L ...	Flusso aria nel sensore quantità aria in m ³ /h	Mostra il flusso d'aria di combustione misurato attualmente dal sensore quantità d'aria (LMS) in m ³ /h.
TP ...	Temperatura scivolamento pellet in °C	Mostra la temperatura misurata attualmente dal sensore TP nella zona di scivolamento pellet in °C.
TL ...	Temperatura sensore quantità d'aria in °C	Mostra la temperatura dell'aria di combustione misurata attualmente da aria LMS nel tubo d'aspirazione.
TR ...	Temperatura gas di combustione in °C	Mostra la temperatura di combustione misurata attualmente dal sensore TR nell'area di combustione.
TW ...	Temperatura scambiatore calore acqua in °C	Mostra la temperatura dell'acqua misurata attualmente nello scambiatore d'acqua dal "sensore caldaia interno".
P ON / OFF	Relè "pompa" (dispositivo di chiusura) P ON = pompa attiva = 230 V ossia rete P OFF = pompe non attiva = 0 V	Mostra se l'uscita "pompa" è in tensione (ON) o no (OFF).
R1 ON / OFF	Relè "Riserva 1" (dispositivo di chiusura) R1 ON = 230 V o rete R1 OFF = 0 V	Messaggio di funzione. ON = l'apparecchio è in funzione (anche se c'è errore). OFF = l'apparecchio non è in funzione
R2 ON / OFF	Relè "Riserva 2" (dispositivo di chiusura) R2 ON = 230 V o rete R2 OFF = 0 V	Messaggio guasti. ON = nessun guasto OFF = Il dispositivo ha dei guasti / è stato disattivato manualmente
R3 ON / OFF	Relè "Riserva 3" (dispositivo di chiusura) R3 ON = 230 V o rete R3 OFF = 0 V	Messaggio guasti temperatura scivolamento pellet (TP) ON = temperatura scivolamento pellet (TP) troppo alta. OFF = temperatura scivolamento pellet (TP) o.k.
R4 ON / OFF	Relè di sicurezza "Riserva 4" (dispositivo de apertura, libero da potenziale, carica max. 2 A) R4 ON = Relè aperto R4 OFF = Relè chiuso	Messaggio di funzionamento (tramite relè di sicurezza controllato senza tensione in uscita) ON = l'apparecchio è in funzione (anche se c'è errore). OFF = l'apparecchio non è in funzione
BW ...	Ore di funzionamento dall'ultima manutenzione in ore x 10	per es. BW 56 = 560 h dall'ultima manutenzione.
BG ...	Ore di funzionamento totali in ore x 100	per es. BG 56 = 5.600 h ore di funzionamento totali. L'indicatore non può essere resettato.
PR ...	Fabbisogno di pellet fino alla prossima pulizia in tonnellate	per es. PR -0,9 = ancora 0,9 t di pellet possono essere bruciati fino alla prossima pulizia. per es. PR 0,2 = pulizia scaduta da 0,2 t.
PW ...	Fabbisogno di pellet fino alla prossima manutenzione in tonnellate	per es. PW -2,9 = ancora 2,9 t di pellet possono essere bruciati fino alla prossima manutenzione. per es. PW 0,2 = manutenzione scaduta da 0,2 t.
PG ...	Fabbisogno totale di pellet in tonnellate	per es.: PG 66,5 = 66,5 t circa di pellet sono stati utilizzati. L'indicatore non può essere resettato.

wodtke GmbH • Rittweg 55-57 • D-72070 Tübingen-Hirschau
Tel. +49 (0) 70 71 / 70 03 - 0 • Fax +49 (0) 70 71 / 70 03 - 50
info@wodtke.com • www.wodtke.com

Non ci assumiamo alcuna responsabilità per errori di stampa e modifiche in sede di stampa.
Kurzanleitung_S5_Ausgabe_2011_04_07_Italienisch