



Poêle-cheminée „Bo“, „Mika“, „YOKO“ Série KK 80-12

Veillez lire ce mode d'emploi attentivement avant l'installation et la mise en service de votre poêle-cheminée ! L'indication des instructions prévient les dommages susceptibles de provenir d'une installation ou d'une commande non conforme à l'usage prévu. Le fonctionnement optimal de votre poêle-cheminée vous apportera confort et bien-être tout en préservant l'environnement.

Nous vous souhaitons des heures agréables de chaleur et de confort avec votre poêle-cheminée.

Votre woldtke GmbH

INSTRUCTIONS

woldtke

Sommaire

page

Sommaire.....	2
Indications importantes.....	3
Symbole de danger utilisé.....	3
Symbole d'indication utilisé.....	3
Description des appareils et du fonctionnement	4
Plan coté KK 80-12-1 "Bo".....	4
Plan coté KK 80-12-3 "Mika".....	5
Plan coté KK 80-12-4 "YOKO".....	6
Caractéristiques techniques et plaque signalétique.....	7
Poêle-cheminée wotdtk KK 80-12.....	8
Description du fonctionnement.....	8
Remarques importantes au sujet du fonctionnement dépendant et indépendant de l'air ambiant.....	8
Dispositions de prévention des incendies.....	9
Distances de sécurité dans la zone de rayonnement.....	9
Distances de sécurité en dehors de la zone de rayonnement.....	9
Protection anti-étincelles.....	9
Installation / raccordement à la cheminée / air de combustion	10
Indications importantes.....	10
Transport, déballage et installation.....	10
Cheminée.....	10
Pièce de raccordement / tuyaux de fumée.....	10
Prévention des incendies.....	10
Montage des tuyaux de fumée.....	10
Couvercle raccordement vertical à la buse.....	10
Air de combustion.....	11
Combustibles	11
Combustibles admissibles.....	11
Mode de chauffage.....	12
Remarques importantes concernant le mode de chauffage du poêle.....	12
Avant la mise en service du poêle-cheminée wotdtk.....	12
Premier allumage.....	12
Allumage.....	13
Manettes d'admission d'air.....	13
Tableau de chauffage / réglages de l'appareil.....	13
Thermorégulateur wotdtk.....	13
Nettoyage et entretien.....	14
Décendrage.....	14
Nettoyage des surfaces vitrées.....	14
Nettoyage des surfaces revêtues d'une laque.....	14
Maintenance	14
Foyer.....	14
Joints d'étanchéité.....	14
Raccordement à la buse.....	14
Admission d'air de combustion.....	14
Lubrification des pièces mobiles.....	14
Que faire lorsque... ?	15
Déclaration de conformité CE.....	16
Service après-vente / Votre revendeur spécialisé.....	16

Indications importantes



Veillez lire toutes les instructions et informations avant de procéder à l'installation et à la mise en service.

Une lecture attentive prévient les dysfonctionnements et les manipulations erronées. L'installateur et l'utilisateur s'engagent à s'informer suffisamment avant la mise en service à l'aide des instructions.

Nous déclinons toute responsabilité pour les fautes d'impression et modifications effectuées après la mise en impression.

Respecter impérativement les prescriptions et dispositions applicables sur le plan local (p. ex. le règlement relatif aux constructions et à l'occupation des sols, la réglementation sur les installations de combustion, les règlements spécifiques à la construction des chauffages et des calorifères à air chaud, etc.).



Toutes les surfaces, et notamment la vitre d'exposition, mais aussi les poignées et les instruments de commande, sont extrêmement chauds lorsque le poêle est en service. Portez les gants de protection contre la chaleur joints à votre poêle lors de toute manipulation.

Les enfants doivent être tenus à l'écart du poêle. Il est interdit aux enfants et aux jeunes de moins de 16 ans de se servir du poêle sans la surveillance d'une personne investie de l'autorité parentale. La porte du foyer doit toujours rester fermée sauf si vous devez remettre du bois dans le poêle.

En Allemagne, la mise en service du foyer est uniquement possible moyennant l'autorisation d'exploitation accordée par le maître ramoneur responsable du district. Informez-le en temps voulu si vous prévoyez l'implantation d'un nouveau foyer ou la modification d'un foyer existant.

L'utilisation conforme aux prescriptions est décrite au chapitre "Déclaration de conformité CE" (page Fehler! Textmarke nicht definiert.). Toute autre utilisation est considérée comme non conforme aux prescriptions. Nous n'assumons aucune responsabilité pour les dommages en résultant. L'observation des instructions d'utilisation et de montage fait également partie de l'utilisation conforme aux prescriptions. Les interventions et modifications non autorisées sur l'appareil entraînent l'expiration des droits de responsabilité et de garantie.

Les travaux, notamment ceux liés à l'installation, au montage, à la première mise en service, de même que l'entretien et les réparations, demeurent réservés au domaine de compétence d'une entreprise spécialisée (dans la construction des chauffages ou calorifères à air chaud). Les recours à la responsabilité et à la garantie du fabricant sont exclus en cas d'interventions incorrectes.

L'entreprise spécialisée devra toujours veiller à familiariser l'utilisateur correctement et de manière qualifiée avec l'exploitation, le nettoyage et l'entretien du système dans le cadre de la **réception finale**. Elle s'engage notamment à attirer l'attention de l'utilisateur sur l'utilisation d'un combustible approprié, sur le nettoyage à effectuer à intervalles réguliers par l'utilisateur, de même que sur les travaux d'entretien requis et les consignes de sécurité. Le fabricant décline tout recours à sa responsabilité et garantie en cas de non-observation de ses instructions et du non-respect des travaux de nettoyage et d'entretien prescrits.

L'utilisateur doit régulièrement effectuer le **nettoyage** du foyer.

Nous recommandons à l'utilisateur de conclure un contrat de **maintenance** avec une entreprise spécialisée dans la maintenance des foyers. L'entretien régulier peut aussi être pris en charge par un utilisateur expérimenté dans le domaine technique et correctement familiarisé avec ce type de travaux par l'entreprise spécialisée. Le système ne peut être utilisé que dans des pièces sèches de logements soumis à un encrassement classique.

Une exploitation / manipulation correctes et un entretien / une maintenance effectués à intervalles réguliers accroissent la valeur et la longévité de vos appareils. Vous économisez des ressources précieuses et préservez notre environnement et votre porte-monnaie.

Symbole de danger utilisé



Attention ! Un danger est signalé ici.

Symbole d'indication utilisé



Indication : ce paragraphe contient des informations supplémentaires importantes !

Plan coté KK 80-12-1 "Bo"

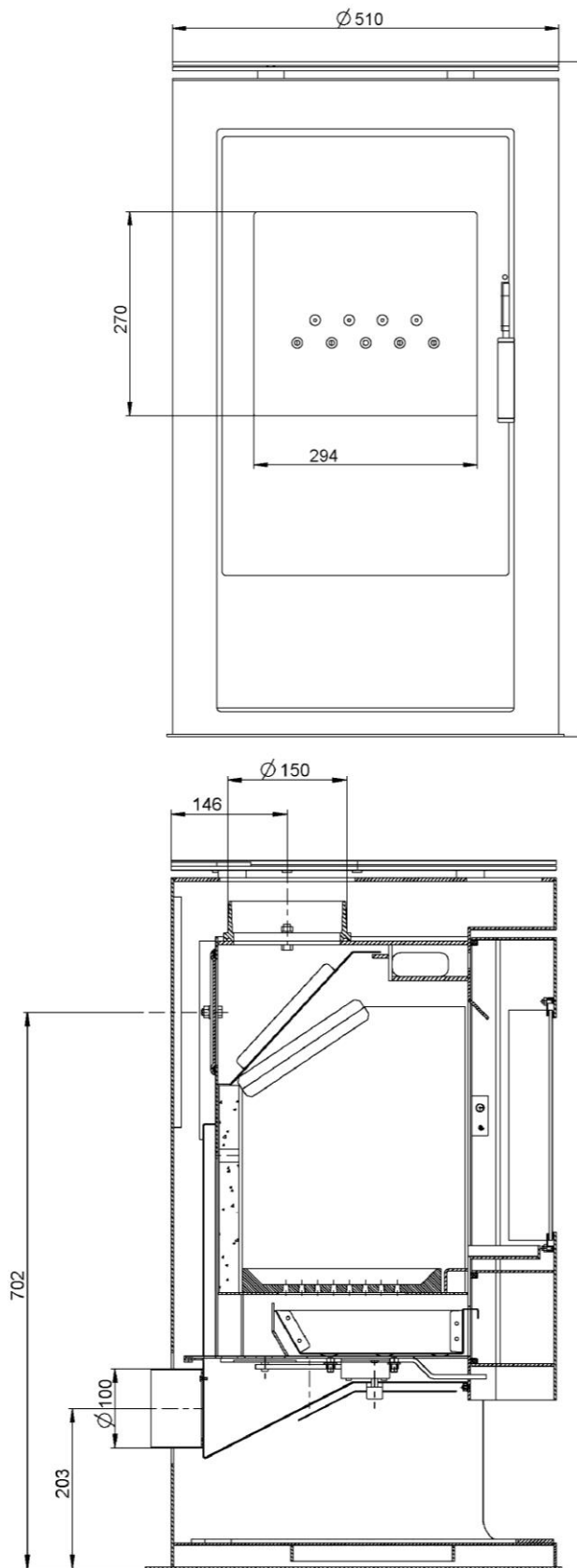

Fig. 1 : plan coté KK 80-12-1

Plan coté KK 80-12-3 "Mika"

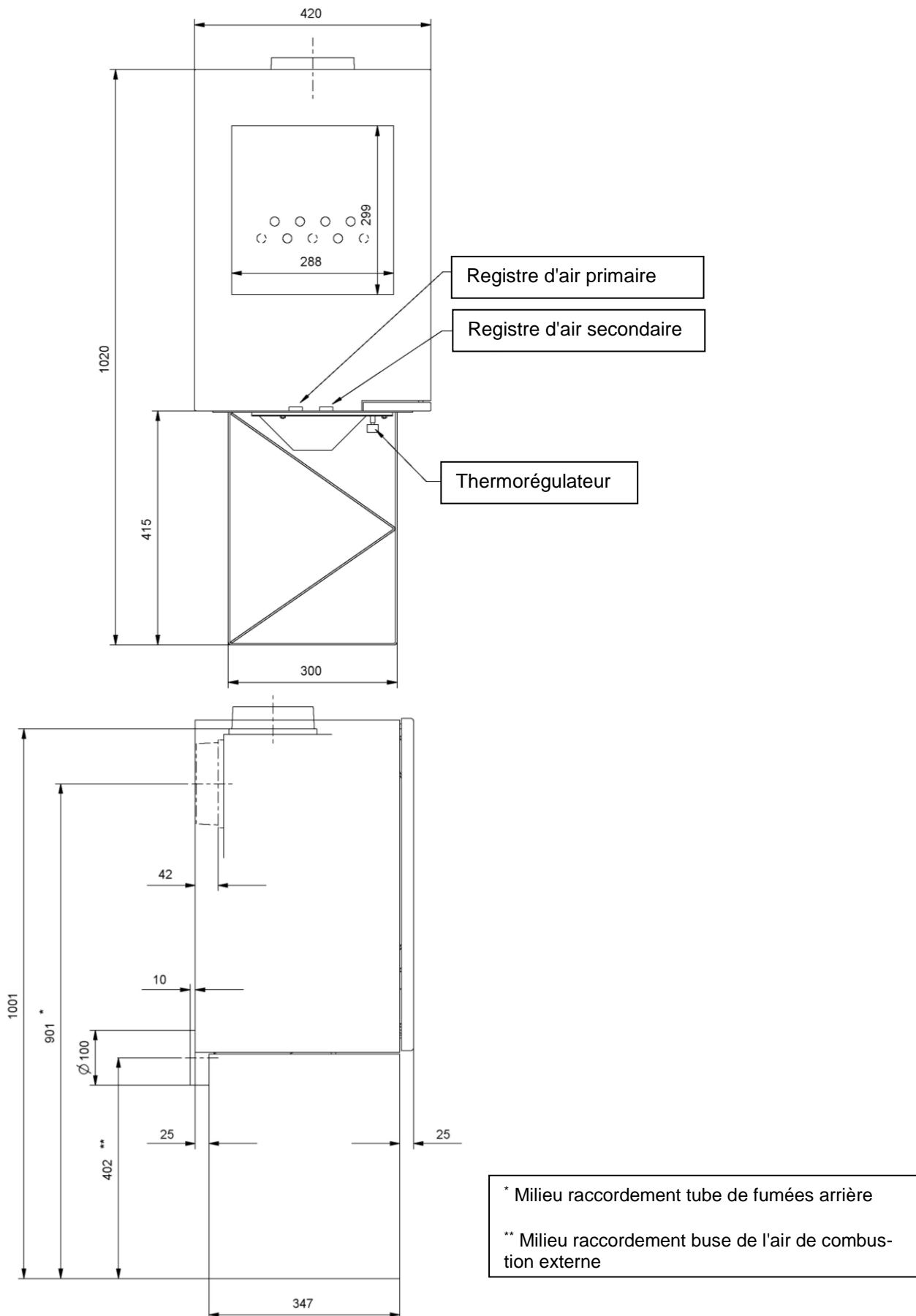

Fig. 2 : plan coté KK 80-12-3

Plan coté KK 80-12-4 "YOKO"

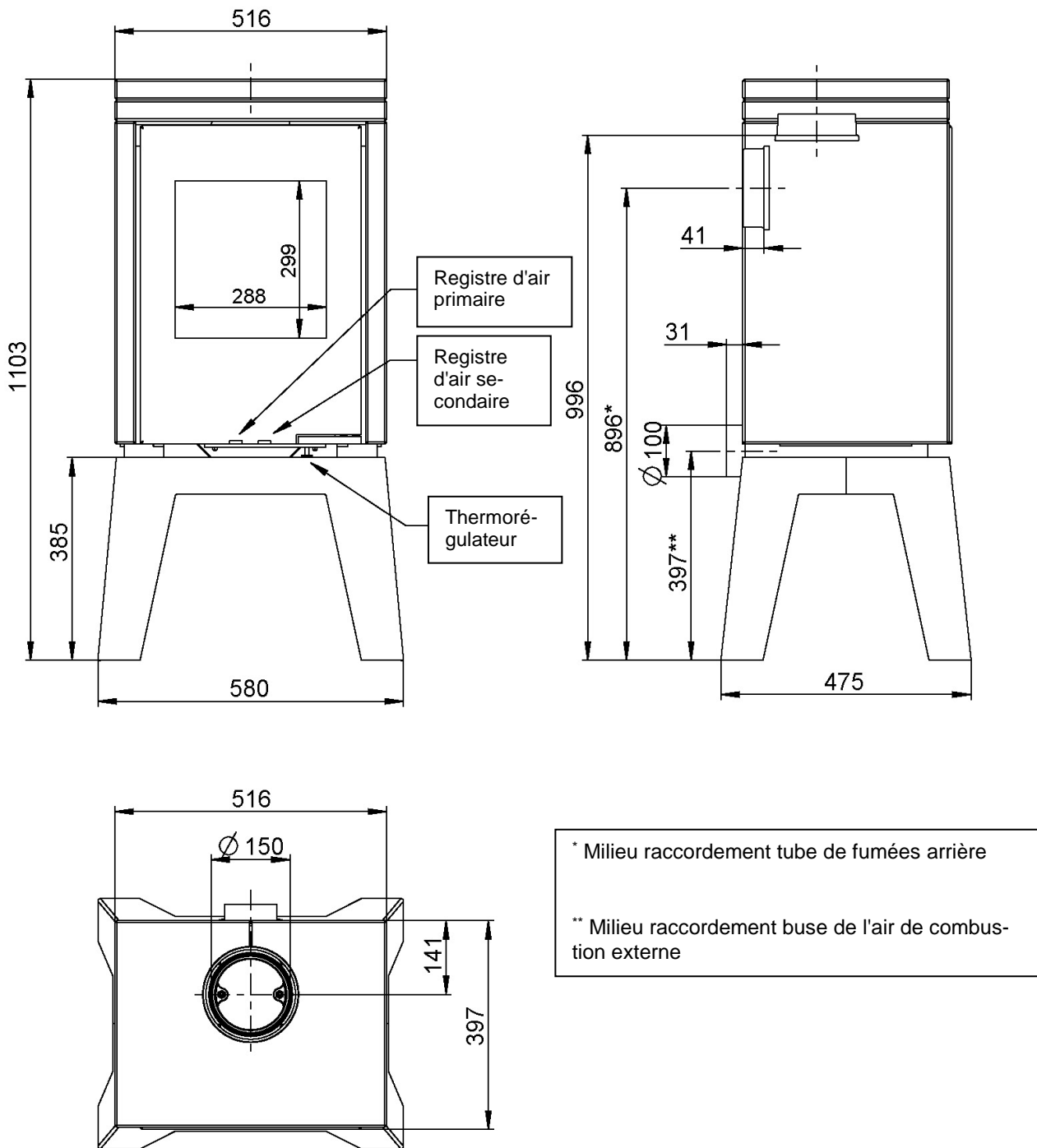

Fig. 3 : plan coté KK 80-12-4

Description des appareils et du fonctionnement

Caractéristiques techniques et plaque signalétique

Type de poêle	KK 80-12-1 "Bo", KK 80-12-3 "Mika" et KK 80-12-4 "YOKO"
Vérifié selon	DIN EN 13240 (intermittent) ; art. 15a B-VG (Autriche)
Combustibles admissibles	Bois naturel, briquettes de lignite
Puissance calorifique nominale selon DIN EN 13240	6 kW
Capacité de chauffage	Min. 47 m ³ , max.116 m ³
Exploitation multiple (raccordement à la cheminée commune)	Admissible (poêle = type de construction 1) dans le respect des consignes locales en vigueur
Poids corps de base accessoires inclus	Bo env. 110,5 kg, Mika env. 126,5 kg et YOKO env. 175,0 kg
Buse de cheminée	Vertical Ø 150 mm, transformable en raccordement horizontal
Manchon d'air de combustion	Horizontal Ø 100 mm

Tableau 1 : caractéristiques techniques KK 80-12

Valeurs de contrôle DIN EN 13240 conformément au contrôle de la société chargée de la vérification des chaudières et des foyers RWE Power AG

Combustible	Bois (hêtre)	Briquettes de lignite (BB 7")
Puissance calorifique nominale [kW]	6	6
Consommation moyenne de combustibles [kg/h]	1,93	1,48
Rendement [%]	80,2	81,1
Teneur moyenne en CO ₂ [%]	9	9,23
Teneur moyenne en CO [mg/Nm ³] par rapport à 13% O ₂	734	794
Teneur moyenne en poussière [mg/Nm ³] par rapport à 13% O ₂	35	22
Teneur moyenne en NO _x [mg/Nm ³] par rapport à 13% O ₂	115	147
Teneur moyenne en CnHm [mg/Nm ³] par rapport à 13 % O ₂	75	54
Température moyenne de la buse d'évacuation [°C]		305
Débit massique des fumées [g/s]		5,5
Pression d'évacuation [Pa]		12

Tableau 2 : valeurs de contrôle KK 80-12

Vous trouverez la plaque signalétique au dos du poêle. Veuillez inscrire ici le numéro de fabrication de la plaque signalétique afin que vous puissiez l'indiquer lors des commandes de pièces de rechange :

CE	
Wodtke GmbH, Rittweg 55-57, 72070 Tübingen, Germany 12	
DIN EN 13240: 2005 Typ KK 80-12-4 "YOKO" Raumheizer (Zeitbrand) für geschlossenen Betrieb	
Ofen Fertigungsnummer: KK80124xxxxx	
Abstand zu brennbaren Bauteilen:	
Vorne:	80 cm
Seitlich:	30 cm
Hinten:	20 cm
Nennwärmeleistung:	6 kW
Wasserwärmetauscher:	
Maximale Betriebstemperatur:	- °C
Maximaler Betriebsdruck:	- bar
Mittlere Abgasstulzentemperatur:	305 °C
zulässige Brennstoffe: Scheitholz, Braunkohlenbriketts	
Mittlere CO-Emission (13% O₂):	
Scheitholz / Braunkohlenbriketts:	0,06% / 0,06%
Energieeffizienz:	
Scheitholz / Braunkohlenbriketts:	80% / 81%
Gerät ist für eine Mehrfachbelegung des Schornsteins geeignet. Nur die zulässigen Brennstoffe verwenden. Bedienungsanleitung beachten!	

wodtke KK 80-12

Numéro de fabrication du poêle : _____

Prière de le relever sur la plaque signalétique du poêle et de l'inscrire ici !

Angaben für Österreich (Art. 15a B-VG)	
Zulässige Brennstoffe:	Scheitholz, Braunkohlenbriketts
Wärmeleistungsbereich:	2,9 - 6,7 kW
Brennstoffwärmeleistung:	8,4 kW
Prüfstelle:	RWE Power AG
Prüfbericht-Nr.:	FSPS-Wb ?????-A

Fig. 4 : plaque signalétique

Poêle-cheminée wodtke KK 80-12

- Contrôle selon EN 13240 et art.15a B-VG (Autriche)
- Puissance calorifique nominale 6 kW
- Combustibles admissibles : bois et briquettes de lignite
- Type de construction 1 (raccordement à une cheminée à raccordement multiple possible)
- Foyer consolidé avec de la vermiculite, de l'acier et de la fonte
- Thermorégulation wodtke avec arrivée d'air de combustion automatique
- Sélecteur de combustible et manette d'admission d'air secondaire pour l'optimisation de la combustion au bois ou aux briquettes de lignite
- Système AWS de nettoyage de la vitre de la porte du foyer par air pulsé
- Tiroir à cendres
- Buse de rechange du tuyau de fumée verticale Ø 150 mm, transformable en raccordement horizontal
- Buse pour raccordement d'air extérieur Ø 100 mm
- Construction en acier et fonte à double paroi, de haute qualité, couleur de base "métallique"
- Grille en fonte massive ; poignée avec verre décorative
- Porte en acier avec vitre vitrocéramique Robax®

Accessoires compris dans la livraison :

- Gant de protection contre la chaleur, nettoyant verre, allume-feux, main froide, mode d'emploi, couvercle d'obturation (raccordement à la conduite de cheminée vers le haut)
- Mika et YOKO : 4 patins en feutre

Accessoires

La liste de prix actuelle « Poêles-cheminées » présente les tuyaux de fumées, les parements muraux et les coudes revêtus d'une laque spéciale qui conviennent pour le raccordement du poêle à la cheminée.

Description du fonctionnement

En mode chauffage, le poêle KK 80-12 produit de l'air chaud qu'il libère dans la pièce par des ouvertures d'air de convection. De plus, les parois latérales ainsi que les vitres d'exposition en verre céramique diffusent elles aussi une chaleur agréable. La conduite d'air de combustion, la géométrie de la chambre de combustion et la technique de post-combustion permettent au poêle d'offrir un chauffage propre. Doté d'une grille en fonte, le foyer plat permet d'obtenir une combustion optimale et de réduire ainsi les cendres à un strict minimum. Le tiroir à cendres permet de jeter les cendres au compost ou à la poubelle sans difficulté.

Un déflecteur situé au dessus du foyer permet de diffuser le rayonnement du feu et d'augmenter la température dans la chambre de combustion. En outre, le déflecteur permet d'optimiser la combustion, d'exploiter efficacement les flux gazeux et d'augmenter le rendement. La conduite d'air qui se divise en air primaire et en air secondaire permet d'amener l'air de combustion dans l'ensemble de la chambre de combustion, là où se trouve le combustible. Le KK 80-12 dispose d'une amenée d'air primaire automatisée. Le système de thermorégulation wodtke contrôle la combustion et l'amenée d'air de manière autonome. La manette d'admission d'air primaire permet d'adapter la combustion en fonction du combustible et du tirage de la cheminée. Le système de nettoyage par air pulsé (AWS) conduit l'air secondaire à la vitre d'exposition et ce, vers le bas en direction de la flamme. Ce système permet de ralentir l'encrassage, qui ne peut en revanche pas être totalement exclu avec des combustibles solides, de sorte que l'encrassage ne constitue pas un vice en soi.

Remarques importantes au sujet du fonctionnement dépendant et indépendant de l'air ambiant

(Remarques valables pour l'Allemagne. Situation décembre 2011)

Remarque 1 :

Le KK 80-12 est contrôlé en tant que poêle-cheminée **dépendant de l'air ambiant** selon DIN EN 13240. Le KK 80-12 prélève dans la pièce d'installation la totalité de l'air de combustion par le biais du tube d'aspiration d'air centralisé. Vous pouvez raccorder une conduite pour amener directement l'air extérieur dans le poêle. Même avec cette prise d'air extérieur le KK 80-12 reste un poêle dépendant de l'air ambiant.

Remarque 2 :

En Allemagne, en cas de combinaison avec des équipements de conditionnement de l'air (par ex. des équipements d'aération et d'évacuation contrôlée de l'air, des hottes aspirantes etc.), il est par conséquent soumis au §4 de la Réglementation sur les installations de combustion (FeuVo). Il est entre autres déterminé que le poêle et l'équipement de ventilation doivent être surveillés réciproquement (par ex. avec le contrôleur de pression différentielle wodtke DS 01) ou qu'un équipement de ventilation possédant une homologation pour les foyers à combustion solide et alimentant en outre la pièce d'installation en air de combustion nécessaire (env. 40 m³/h) pour le foyer doit être intégré.

Remarque 3 :

Veillez vous conformer systématiquement aux dispositions et réglementations locales en vigueur – en accord avec le maître ramoneur responsable du district. Nous déclinons toute responsabilité pour les modifications effectuées après la mise en impression de ce mode d'emploi. Nous nous réservons le droit d'effectuer des modifications.

Dispositions de prévention des incendies

Il convient de protéger du feu tous les composants, meubles, ainsi que tous les tissus de décoration se trouvant à proximité du poêle. Il convient de respecter en particulier les prescriptions et dispositions applicables sur le plan local.

Distances de sécurité dans la zone de rayonnement

(voir Fig. 5)

Dans la zone d'exposition (zone de rayonnement), il convient de respecter la distance de sécurité minimum A entre la zone de rayonnement du poêle et les parties à protéger du feu, telles que composants combustibles, poutres en bois, meubles ou tissus de décoration, rideaux, etc. :

A ≥ 80 cm.

La distance de sécurité A ne peut être réduite à la distance **B ≥ 40 cm** que si une protection contre le rayonnement résistant à la chaleur (p. ex. tôle d'acier) est montée de manière permanente devant l'objet à protéger.

Distances de sécurité en dehors de la zone de rayonnement

(voir Fig. 5)

En dehors de la zone d'exposition (zone de rayonnement), il convient de respecter la distance de sécurité minimum C ou D entre la zone de rayonnement du poêle et les parties à protéger du feu, telles que murs, poutres en bois, meubles ou tissus de décoration, rideaux, etc. :

sur le côté : ≥ 30 cm (dimension C)
à l'arrière : ≥ 20 cm (dimension D)

Protection anti-étincelles

(voir Fig. 6)

Les sols en matériaux inflammables, tels que les moquettes, tapis, parquets ou sols en liège, doivent être remplacés ou protégés par un revêtement épais en matériau ininflammable, tel que la céramique, la pierre, le verre ou l'acier.

Pour la protection anti-étincelles, il convient de respecter au moins les distances suivantes devant l'ouverture du foyer selon la réglementation sur les installations de combustion. Elle stipule que cette distance se calcule à partir de l'ouverture du foyer et non de l'arête de la porte.

vers l'avant : ≥ 50 cm (dimension E)
sur le côté : ≥ 30 cm (dimension F)

Nous vous recommandons d'utiliser une plaque de protection anti-étincelles woldtke (cf. liste de prix woldtke).

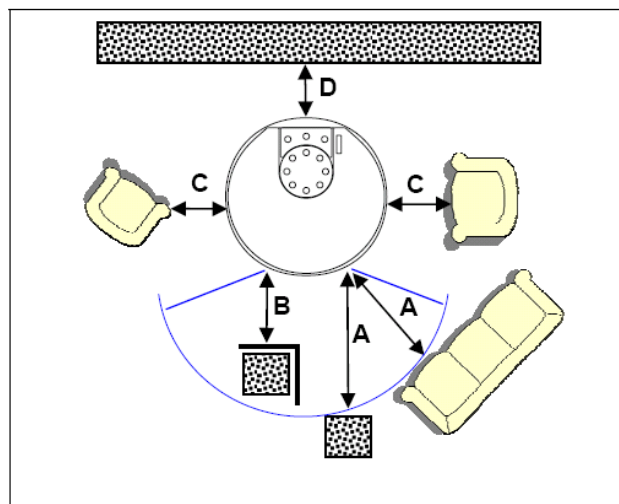

Fig. 5 : distances de sécurité KK 80-12

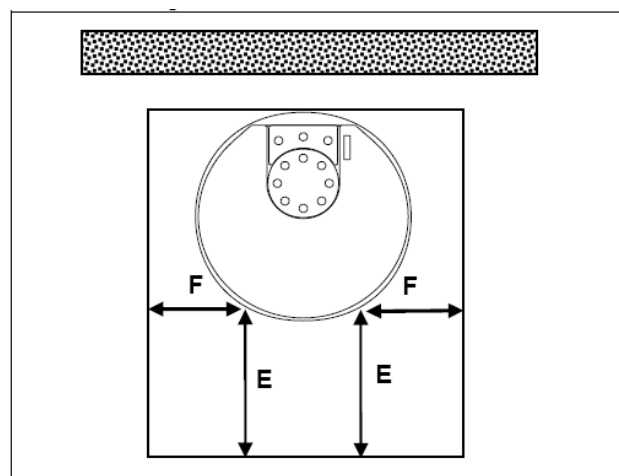

Fig. 6 : protection anti-étincelles KK 80-12

Indications importantes

Il convient de respecter impérativement les prescriptions et dispositions applicables sur le plan local (p. ex. Code du bâtiment, règlement en matière de construction, consignes de sécurité des pompiers, réglementation sur les installations de combustion,...). En Allemagne, il convient de prévenir systématiquement le maître ramoneur responsable de votre district avant de pouvoir installer le KK 80-12. Prenez rendez-vous avec lui de manière à ce qu'il puisse vérifier l'installation et octroyer les autorisations requises. En Allemagne, le poêle ne doit pas être mis en service sans contrôle préalable effectué par le maître ramoneur responsable de votre district !

Transport, déballage et installation



Il convient de contrôler immédiatement la marchandise lors de la livraison afin de s'assurer de l'absence de dommages visibles et / ou que toutes les pièces sont présentes. Toute réclamation doit être confirmée par écrit par le transporteur responsable de la livraison et doit être transmise à wotke sans délai.

Les dommages dus au transport et seulement visibles après déballage doivent être signalés à wotke par écrit au plus tard 7 jours après la livraison. Toute réclamation effectuée hors délai ne sera pas prise en compte pour des raisons techniques d'assurance.

Retirez tout d'abord les cales pour le transport fixant la partie inférieure du poêle-cheminée à la palette en bois.



Malgré ces vis, il est interdit de faire basculer le poêle ou de le transporter à la main. Avant le transport à la main, toujours ôter le poêle de la palette. Il convient de saisir l'appareil par le bas au niveau du corps.

L'emballage de votre nouveau poêle-cheminée est favorable à l'environnement. En effet, le bois d'emballage n'a pas été traité. Sec, il peut donc être utilisé comme bois de chauffage. Les cartons ainsi que les plastiques doivent quand à eux être recyclés.

Cheminée

Le poêle doit être raccordé à une cheminée pour combustibles solides. Le dimensionnement de la cheminée doit répondre aux exigences de la norme DIN EN 13384. Concernant le calcul, il convient de tenir compte des valeurs indiquées dans le Tableau 2 à la page 7.

Pièce de raccordement / tuyaux de fumée

Nous vous recommandons de faire effectuer ces travaux uniquement par un spécialiste. Le tuyau de fumée conduisant à la cheminée doit être installé conformément aux exigences de la norme DIN V 18160-1.

Prévention des incendies



Si le tuyau de fumée passe au travers de composants avec des matériaux inflammables, ces derniers doivent être remplacés dans un rayon minimum de 20 cm autour du tuyau par des matériaux non inflammables et indéformables conformes aux exigences de la norme DIN 18160 (par. ex. béton cellulaire).

Montage des tuyaux de fumée

Les tuyaux de fumée sont raccordés les uns aux autres. Introduire ensuite le tuyau de fumée dans le parement mural. Enfoncer un joint d'étanchéité entre le parement mural et le tuyau de fumée.



Fig. 7 : montage du tuyau de fumée

Veillez à ce que le tuyau de fumée ne rentre pas dans la section transversale de la cheminée. Le raccord mural doit être recouvert à l'aide d'une rosette adéquate. Le poêle est prêt à la mise en service après raccordement à une cheminée adaptée.

Couvercle raccordement vertical à la buse

Si le tuyau de fumée du poêle-cheminée doit être raccordé à l'arrière (horizontal), la sortie supérieure peut être fermée avec le couvercle d'obturation livré. Le couvercle d'obturation est livré en vrac et se trouve dans le tiroir à cendres.

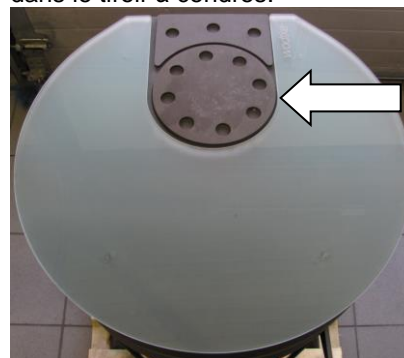

Fig. 8 : couvercle d'obturation pour le raccordement à la buse à l'exemple du Bo

Air de combustion

La combustion requiert constamment de l'air et notamment de l'oxygène. En règle générale, l'air contenu dans la pièce d'installation suffit à la combustion. En revanche, si les fenêtres et les portes sont absolument étanches et si la cuisine ou la salle de bains par exemple sont dotées de ventilations mécaniques ou d'autres foyers (y compris des thermes à gaz), le poêle risque d'entraver la bonne alimentation en air frais. Dans ce cas, il est possible de prélever l'air de combustion depuis l'extérieur ou à partir d'une autre pièce bien aérée (comme la cave, par exemple).

Le poêle-cheminée possède à cet effet un manchon d'air de combustion à l'arrière de l'appareil avec un diamètre extérieur de 100 mm.

Pour la conduite d'air, seuls des tuyaux lisses avec un diamètre minimum de 100 mm peuvent être utilisés. Les conduites d'air de combustion doivent être isolées en bonne et due forme contre l'eau ressuée. La conduite d'air devrait être équipée d'un volet de clapet à proximité du poêle, sa longueur ne devrait pas dépasser 4 m et ne devrait pas présenter plus de 3 cintrages. Si l'air est pris à l'extérieur, il convient d'utiliser une protection adéquate contre le vent.

ASTUCE : les tuyaux de fumées et coudes (avec ouverture de maintenance) wotdtk avec diamètre 100 mm peuvent être utilisés pour la conduite d'air.

Combustibles

Combustibles admissibles

Seuls les combustibles suivants peuvent être utilisés dans le poêle-cheminée :

1. **Bois sec, naturel, sous forme de bûche, écorce comprise**

Les bûches d'une longueur maximale de 25 cm et possédant une humidité inférieure à 20 % sont idéales. Les plaquettes, ramilles ou pommes de pin ne peuvent être utilisées que pour l'allumage à cause du risque de saturation.

2. **Briquettes de lignite**

Tout autre combustible risque d'endommager le poêle-cheminée et de nuire à l'environnement. L'utilisation de combustibles non autorisés entraîne de plus l'extinction de la garantie.

Remarques concernant l'environnement

Brûler des ordures et d'autres combustibles non admissibles nuit à votre poêle et à l'environnement. Le papier imprimé, le carton, le bois vernis ou collé et les emballages ne doivent pas être brûlés, car ils dégagent des produits toxiques susceptibles de rester dans votre maison et dans votre jardin. **Les amis de l'environnement brûlent uniquement du bois de chauffage sec pour protéger leur environnement.**

Essences

Selon son essence, le bois présente des valeurs thermiques différentes. Les feuillus conviennent particulièrement bien au poêle-cheminée puisqu'ils donnent une flamme calme et de bonnes braises. Comme leur nom l'indique, les résineux contiennent de la résine et brûlent donc plus rapidement, ils ont néanmoins tendance à projeter des étincelles.

Essence	Pouvoir calorifique kWh/m ³	Pouvoir calorifique kWh/kg
Érable	1900	4,1
Bouleau	1900	4,3
Hêtre	2100	4,0
Chêne	2100	4,2
Aune	1500	4,1
Frêne	2100	4,2
Épicéa	1700	4,4
Mélèze	1700	4,4
Peuplier	1200	4,1
Acacia	2100	4,1
Sapin	1400	4,5
Orme	1900	4,1
Saule	1400	4,1

Tableau 3 : pouvoir calorifique de différentes essences

Stockage du bois de chauffage

Le mieux est de couper le bois durant l'hiver et de le fendre avant de le stocker, ce qui permet au bois de sécher plus rapidement. Le bois doit avoir séché pendant 2 ou 3 ans à l'air libre, à l'abri de la pluie et de la pollution. Après ce temps de stockage, le bois ne contient plus que 15 à 20 % d'humidité résiduelle. Le bois ainsi stocké brûle très bien sans dégager trop d'émissions.

Le bois de chauffage doit idéalement être stocké à l'abri d'un toit ou dans une cabane. Le bois sèche plus vite lorsqu'il est empilé en croix.

Le bois humide ou venant d'être abattu ne doit pas être stocké à la cave ou dans le garage. En effet, il ne peut pas sécher correctement et risque de moisir. Le bois ne doit jamais être recouvert d'une bâche plastique dans la mesure où il a besoin d'air et de vent pour pouvoir sécher.

Combustibles

Le chauffage au bois – un cercle vertueux

La combustion de bois produit du dioxyde de carbone. Pour leur croissance, les arbres et toutes les autres plantes ont besoin de dioxyde de carbone qu'ils prélèvent dans l'atmosphère. Les minéraux absorbés dans le sol et la lumière solaire permettent aux arbres de produire du bois de chauffage et de l'oxygène pour nos poumons : le cercle vertueux est ainsi fermé.

De plus, la décomposition naturelle produit la même quantité de CO₂ dégagé lors de la combustion.

Le bois ne contribue pas à l'effet de serre ! Il provient de nos forêts locales et présente un bilan écologique positif !

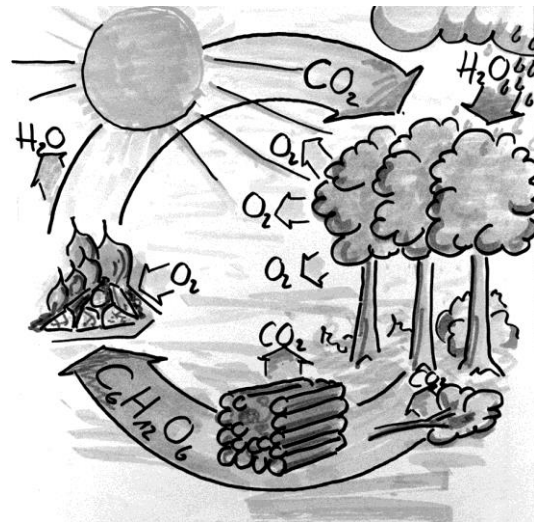

Fig. 9 : cycle du CO₂

Mode de chauffage

Remarques importantes concernant le mode de chauffage du poêle

N'ouvrez la porte du foyer de combustion que pour allumer le feu et rajouter du bois. La porte du poêle doit toujours être fermée, même lorsque le poêle est froid. Les portes et la vitre du foyer sont extrêmement chaudes durant le chauffage. Faites attention à ne pas toucher la vitre. Utilisez le gant de protection contre la chaleur pour rajouter du bois. Ne laissez pas les enfants sans surveillance près du poêle durant le chauffage.

Avant la mise en service du poêle-cheminée woldtke

- Retirer tous les accessoires qui se trouvent dans le cendrier et enlever tous les films protecteurs !
- Lire attentivement les présentes instructions, se servir correctement du poêle-cheminée pour assurer son parfait fonctionnement, parer aux dommages et protéger l'environnement.
- L'autorisation d'exploitation doit être octroyée (en Allemagne, délivrée par le maître ramoneur responsable du district).

Gestion du combustible

Veillez à la bonne quantité du combustible : alimenter avec un nombre maximal de 2 ou 3 bûches (env. 1,4 kg) en une fois par tirage.

Il faut en outre tenir compte du fait que :

- Le bois fin brûle trop vite et convient par conséquent uniquement pour l'allumage.
- Le bois épais brûle très lentement et superficiellement et peut générer beaucoup de suie.

- Seul le bois sec vous permet d'atteindre un bon degré d'efficacité et une combustion respectueuse de l'environnement.
- Vider le cendrier régulièrement.



Le rendement maximal du combustible ne peut pas s'élever à plus de 2,0 kg/h !

Si vous utilisez du lignite comme combustible :

Rajouter 2 briquettes au maximum !

Premier allumage

Toutes les pièces en acier et en fonte du poêle-cheminée ont été revêtues à l'usine d'une laque traitée à l'étuve et résistant aux températures élevées. Le séchage définitif de la laque s'effectue lors du premier allumage du nouveau poêle-cheminée. Il peut en résulter des odeurs et de la fumée.

Prière de suivre les conseils suivants :

- Durant ce processus, il convient de veiller à ce que les gens ou les animaux domestiques ne restent pas dans la pièce tant que le poêle dégage des vapeurs pouvant être dangereuses pour la santé.
- Bien aérer la pièce de manière à ce que les vapeurs puissent s'échapper.
- Durant le durcissement, la laque est encore humide de sorte qu'il convient de ne pas toucher les surfaces laquées.
- La laque nécessite une chauffe de forte puissance pour bien sécher.

Mode de chauffage

Allumage

- Ouvrir la porte du foyer de combustion
- Si la cheminée est froide au niveau du conduit de fumée, il convient d'allumer le feu à l'aide d'allume-feux ou d'un journal, de manière à amorcer le tirage.
- Pour allumer, également lors du fonctionnement avec des briquettes de lignite, il convient de poser deux bûches sur la grille et de poser du petit bois entre ces deux bûches.
- Utiliser l'allume-feu wodtke pour allumer le feu. Ne jamais utiliser de grandes quantités de papier ou de carton.

Régler les manettes d'admission d'air selon le Tableau 4 ou Tableau 5.

Manettes d'admission d'air



Fig. 10 : position des manettes d'admission d'air Bo



Fig. 11 : position des manettes d'admission d'air Mika et YOKO

1. Manette d'admission d'air primaire (air à travers de la grille)
2. Manette d'admission d'air secondaire (air qui passe par la vitre)

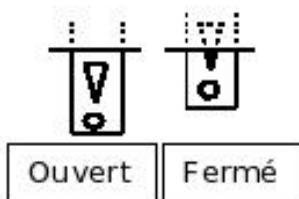

Fig. 12 : Position des manettes d'admission d'air

Réglage des manettes d'admission d'air :

Le réglage de base est pré-réglé au moyen de la manette d'admission d'air primaire (à gauche) et d'air se-

condaire (à droite) ; ou il peut être ajusté en fonction du tirage du conduit et du type de combustible.

La manette d'admission d'air primaire amène l'air au-dessus de la grille en fonte (sélecteur de combustible).



Le registre d'air secondaire commande l'air pour le nettoyage de la porte vitrée et ne devrait par conséquent jamais être complètement fermé !

Tableau de chauffage / réglages de l'appareil

Nous recommandons les réglages suivants. Ceux-ci peuvent être adaptés individuellement en fonction de la qualité de combustible ainsi que du tirage de la cheminée.

Réglage pour le chauffage au bois :

État de service / réglage	Manette d'admission d'air primaire (1)	Manette d'admission d'air secondaire (2)
Allumage	FERMÉE	OUVERTE
Service normale	FERMÉE	OUVERTE

Tableau 4 : tableau de chauffage bois

Réglage pour le chauffage avec briquettes de lignite :

Après la combustion des bûches lors de l'allumage, les briquettes de lignite (deux briquettes au maximum) peuvent être déposées sur les braises.

- Choisir les réglages selon le tableau de chauffage
- Déposer 1 à 2 briquettes de lignite
- Vider le cendrier régulièrement.

État de service / réglage	Manette d'admission d'air primaire	Manette d'admission d'air secondaire
Allumage	OUVERTE	½ OUVERTE
Service normale	OUVERTE	¼ OUVERTE

Tableau 5 : tableau de chauffage lignite

Thermorégulateur wodtke

Le thermorégulateur (dans le compartiment à bois) ouvre et ferme automatiquement l'air primaire en fonction de la température du poêle. Le réglage de base ne doit en règle générale pas être modifié. Dans des cas exceptionnels, celle-ci peut être influencée avec la molette de réglage.

Réglage thermorégulateur	Air primaire
0	fermé
3	réglage de base
9	complètement ouvert

Tableau 6 : réglage thermorégulateur

Nettoyage et entretien

Avant de procéder aux travaux de nettoyage et de maintenance, il convient d'attendre que le poêle-cheminée ait complètement refroidi.

La fréquence des intervalles de maintenance dépend, en plus du nombre d'heures de service, de la qualité des combustibles.

Décendrage



Attention ! Les cendres peuvent contenir des braises ardentes. Il convient par conséquent de placer les cendres dans un récipient métallique.

Le foyer en forme de cuvette permet de brûler le bois en ne produisant que peu de cendres. Cette cendre ne doit être retirée que de temps en temps avec une pelle ou être poussée avec un coulisseau à travers la grille dans le tiroir à cendres.

Nettoyage des surfaces vitrées

Les surfaces en verre peuvent être simplement nettoyées à l'aide d'un chiffon humide. Le nettoyant verre wotdke est spécialement adapté à la vitre de la porte du foyer et à la porte décorative vitrée. Ce nettoyant permet d'enlever les encrassages tenaces. (Une bouteille de nettoyant verre est fournie pour essai avec le poêle.)

Attention :

Enlevez immédiatement, à l'aide d'un chiffon doux, les gouttes de nettoyant verre qui auraient pu tomber sur le sol, étant donné que l'acide contenu dans ce nettoyant risque d'abîmer le plancher, le vernis, etc.

La vitre de la porte du foyer reste propre plus longtemps si vous respectez les conseils suivants :

- n'utilisez pas de bois de chauffage humide ! La combustion produit également de l'eau de condensation qui, en se mélangeant aux particules de suie, vient se poser sur la vitre de la porte du foyer qui est encore froide.
- dans la mesure du possible, mettez le bois au fond du foyer de manière à éviter que la flamme n'encrasse la vitre.

Nettoyage des surfaces revêtues d'une laque



Nettoyez les surfaces laquées uniquement après le premier allumage (voir page 12) !

Essuyez les surfaces laquées uniquement avec un chiffon humide, sans utiliser d'abrasifs. N'utilisez pas de nettoyants pour vitres ou autres produits contenant des solvants.

Maintenance

Foyer

Il convient de nettoyer soigneusement le foyer du poêle à la fin de la période de chauffage en se servant d'un aspirateur spécial pour nettoyer soigneusement le foyer et le tiroir à cendres. Les déflecteurs au-dessus du foyer doivent être vérifiés et nettoyés régulièrement pour éliminer les cendres et des dépôts de suie. Pour le nettoyage, le déflecteur peut être retiré avec précaution. Après le nettoyage, le déflecteur doit être repositionné correctement.

Joint d'étanchéité

Il convient également de vérifier l'état des joints de la porte et de la vitre. Le cas échéant, il convient de réparer ces joints ou de les faire remplacer par un technicien du service après-vente.

Raccordement à la buse

Chaque année, le maître ramoneur responsable du district vérifie et nettoie le raccordement à la cheminée. Il se tient volontiers à votre disposition pour toute question concernant votre cheminée.

Admission d'air de combustion

Nous vous recommandons de faire vérifier et, le cas échéant, de nettoyer chaque année l'arrivée d'air de combustion.

Lubrification des pièces mobiles

La souplesse des pièces mobiles, comme par ex. les charnières des portes, la fermeture etc. doit être contrôlée et ces pièces doivent, le cas échéant, être lubrifiées. À cet effet, seule de l'huile résistant aux températures élevées (par ex. Neovalspray, réf. wotdke 000 945) ou une pâte au cuivre peuvent être employées.



Attention : ne jamais vaporiser sur le poêle-cheminée lorsqu'il est chaud ou brûlant, laisser refroidir le poêle complètement au préalable !

Que faire lorsque... ?

Le feu ne brûle pas correctement / la vitre s'encrasse rapidement

- **Le bois de chauffage est trop humide**
 - Utiliser du bois sec !
 - Mesurer l'humidité du bois (celle-ci doit être inférieure à 20 %)
- **L'allumage ne s'effectue pas correctement**
 - Il y a beaucoup trop de bois long, trop peu de bons matériaux d'allumage dans la chambre de combustion (le papier et le carton ne sont pas de bons matériaux d'allumage).
 - Utilisez plutôt du petit bois pour l'allumage !
 - Disposez les allume-feux au-dessus du petit bois / le feu doit être allumé depuis le haut à l'aide de bons matériaux d'allumage (p. ex. les allume-feux woldtke).
- **Mauvais choix de combustible**
 - Les morceaux de bois sont trop grands / en trop grande quantité / n'ont pas la bonne longueur (les bûches ne doivent pas dépasser 25 cm !).
 - Utilisez uniquement du bois sec non traité. Les déchets de bois, le bois dur, etc. ne conviennent pas à ce type de poêle.
 - Vérifiez la quantité de combustible (voir Informations relatives au mode de chauffage (page 12)).
- **L'arrivée d'air frais est insuffisante**
 - Ouvrez la porte ou la fenêtre. Ouvrez le clapet d'air frais (le cas échéant).
- **La cheminée ne tire pas**
 - La cheminée est trop froide, allumez le feu en vous servant d'allume-feux ou de feuilles de journal froissées au niveau de l'échappement ou de la semelle du conduit de la cheminée.
 - Vérifiez que le dimensionnement de la cheminée répond aux prescriptions de la norme EN 13384.
 - Vérifiez, et le cas échéant nettoyez, la pièce de raccordement.
 - Faites vérifier, et le cas échéant nettoyer, la cheminée
 - Les trappes de la cheminée servant au nettoyage ne sont pas fermées ou ne sont peut-être pas étanches.

- **Le sélecteur de combustible / les sections transversales d'air de combustion sont mal réglés**

- Effectuer les réglages conformément au de chauffage à la page 13.
- Ne fermez jamais complètement la section transversale de la ventilation spéciale de la vitre chargée de nettoyer la vitre d'exposition.

Indication importante :

- Le système de nettoyage par air pulsé (AWS) de la vitre d'exposition permet de retarder l'encrassement de cette dernière, cependant cet encrassement ne peut pas totalement être exclu avec des combustibles solides, de sorte que l'encrassement ne constitue pas un vice en soi. Le bon fonctionnement du poêle et du système de nettoyage par air pulsé (AWS) de la vitre d'exposition dépend de plusieurs facteurs : allumage correct, combustibles et quantités de combustibles adéquats, réglage correct des manettes d'admission d'air, bon tirage de la cheminée et alimentation en air de combustion suffisante.

Le poêle fume et sent la laque

- **La laque de protection termine de sécher.**
 - Les odeurs et la fumée disparaissent au bout de plusieurs chauffages intenses. Voir également "Premier allumage" (page 12).

Démarche en cas de feu de cheminée

- **Un feu de cheminée peut se produire lors d'un nettoyage insuffisant de la cheminée, de l'utilisation de combustibles inappropriés (p. ex. de bois humide) ou d'un réglage erroné de l'air de combustion !**
 - Dans ce cas, fermez l'air de combustion au niveau du poêle-cheminée et appelez les sapeurs-pompiers.



Attention ! Ne tentez jamais d'éteindre le feu vous-même avec de l'eau.

Déclaration de conformité CE

Les poêles de la série KK 80-12 "Bo", Mika", "YOKO" (fabriqué par wodtke GmbH, Rittweg 55-57, 72070 Tübingen, Allemagne) répond aux prescriptions des directives européennes suivantes :

89/106/EWG Directive concernant les produits de construction

La vérification a été effectuée conformément à la norme DIN EN 13240 (poêle à combustible solide de type intermittent) : voir Rapport d'essai effectué par la société chargée de la vérification des chaudières et des foyers RWE.

Utilisation conforme à l'usage défini :

Les poêles de la série KK 80-12 permettent uniquement le chauffage de la pièce dans lesquelles ils se trouvent. L'installation doit être exécutée par un spécialiste présentant les qualifications requises. L'utilisation conforme à l'usage défini implique, entre autres, le respect des instructions de service et de montage et des règles et prescriptions locales. Toute autre utilisation est considérée comme non conforme aux prescriptions. Toute intervention ou modification apportée à cet appareil sans l'approbation expresse de la partie responsable de sa conformité entraîne l'annulation du droit de l'utilisateur et de l'opérateur à se servir de cet équipement ainsi que la perte de la garantie.

wodtke GmbH

Udo Vogt

Directeur

Lieu, date : Tübingen, le 06.11.2012



Signature juridiquement valable :

Service après-vente / Votre revendeur spécialisé

Adressez-vous à votre revendeur spécialisé si vous rencontrez des problèmes avec votre poêle-cheminée ou si vous n'arrivez pas à remédier à une panne.

Votre revendeur spécialisé :

Votre revendeur se fera un plaisir de vous aider. Si vous le désirez, il pourra s'occuper de l'entretien de votre poêle-cheminée et vérifier régulièrement son bon fonctionnement.

Pièces de rechange

Les pièces de rechange peuvent être obtenues auprès de votre revendeur spécialisé.

En cas de réclamations ou de commande de pièces de rechange, veuillez indiquer le type et le numéro de fabrication indiqué sur la plaque signalétique.

N'utilisez que des pièces de rechange wodtke originales, seules celles-ci sont autorisées par le fabricant et garantissent un fonctionnement sûr.

Nous vous souhaitons de nombreuses heures agréables de chaleur et de confort avec votre poêle-cheminée

Votre wodtke GmbH

wodtke GmbH • Rittweg 55-57 • D-72070 Tübingen-Hirschau • Tél. +49 (0) 70 71/70 03-0 • Fax +49 (0) 70 71/70 03-50
info@wodtke.com • www.wodtke.com

© wodtke GmbH, 72070 Tübingen. Tous droits réservés et soumis à modifications sans préavis.
Nous déclinons toute responsabilité pour les fautes d'impression et modifications effectuées après la mise en impression

Version 10/2012 Art. n° 950 278