



Mode d'emploi et d'installation

## Poêle-cheminée wodtke

### „myCastle“

(K250A)

Sincères félicitations pour votre décision d'acheter notre produit. Veuillez lire ce mode d'emploi attentivement avant l'installation et la mise en service de votre poêle-cheminée wodtke.

Nous vous souhaitons des heures agréables de chaleur et de confort avec votre poêle-cheminée wodtke.

Votre wodtke GmbH

INSTRUCTIONS

wodtke

# Sommaire

<b>1</b>	<b>À propos de ce mode d'emploi</b>	<b>3</b>
<b>2</b>	<b>Symboles utilisés</b>	<b>3</b>
2.1	Avertissements	3
2.2	Autres indications	3
<b>3</b>	<b>Indications importantes</b>	<b>3</b>
<b>4</b>	<b>Consignes de sécurité</b>	<b>4</b>
<b>5</b>	<b>Description des appareils et du fonctionnement</b>	<b>4</b>
5.1	Caractéristiques techniques	4
5.2	Plans coté	5
5.3	Plaque signalétique et numéro de fabrication	8
5.4	Description	8
5.5	Concept de combustion	8
<b>6</b>	<b>Installation / raccordement à la cheminée</b>	<b>9</b>
6.1	Indications importantes concernant l'alimentation en air de combustion	9
6.2	Dispositions de prévention des incendies	10
6.3	Pare-étincelles	11
<b>7</b>	<b>Mise en place du poêle-cheminée</b>	<b>11</b>
7.1	Indications importantes	11
7.2	Transport, déballage et installation	11
7.3	Rehausse et module accumulateur de chaleur	11
7.4	Montage de la rehausse	12
7.5	Montage du module accumulateur de chaleur (pierres accumultrices)	13
<b>8</b>	<b>Raccordement à la cheminée</b>	<b>13</b>
8.1	Cheminée	13
8.2	Tuyaux de fumée (pièces de raccordement)	13
8.3	Montage des tuyaux de fumée	14
8.4	Raccordement horizontal du tuyau de fumée	14
8.5	Air de combustion	15
<b>9</b>	<b>Combustibles</b>	<b>16</b>
<b>10</b>	<b>Mise en service et mode de chauffage</b>	<b>17</b>
<b>11</b>	<b>Nettoyage et entretien</b>	<b>19</b>
<b>12</b>	<b>Maintenance</b>	<b>20</b>
<b>13</b>	<b>Que faire lorsque... ?</b>	<b>20</b>
<b>14</b>	<b>Fiche technique</b>	<b>22</b>
<b>15</b>	<b>Élimination</b>	<b>25</b>
15.1	Informations sur le démontage, la réutilisation et l'élimination	25
<b>16</b>	<b>Déclaration de performance et fiche produit</b>	<b>26</b>
<b>17</b>	<b>Fiche de Produit</b>	<b>26</b>
<b>18</b>	<b>Informations sur le produit</b>	<b>27</b>
<b>19</b>	<b>Utilisation conforme / service après-vente / pièces de rechange</b>	<b>28</b>
<b>20</b>	<b>Recours à la responsabilité et garantie</b>	<b>29</b>

## 1 À propos de ce mode d'emploi

### Objectif du mode d'emploi



Les informations contenues dans le mode d'emploi vous permettent d'installer et de faire fonctionner les poêles-cheminées wotke en toute sécurité.

### Groupe cible



Ce mode d'emploi s'adresse à l'utilisateur ainsi qu'à l'entreprise spécialisée chargée de l'installation.

## 2 Symboles utilisés

### 2.1 Avertissements

	<b>Avertissement</b> Indications particulières (règles et interdictions) concernant la prévention des dommages corporels ou matériels.
	<b>Avertissement</b> Surface chaude ! Risque de brûlures ! Laisser refroidir l'appareil !

### 2.2 Autres indications

	Porter des gants de protection contre la chaleur !
	Ce paragraphe contient des informations supplémentaires importantes !

## 3 Indications importantes



Veillez lire toutes les instructions et informations pertinentes avant de procéder à l'installation et à la mise en service. Une lecture attentive prévient les dysfonctionnements et les manipulations erronées. L'installateur et l'utilisateur s'engagent à s'informer suffisamment avant la mise en service à l'aide des instructions.



Toute intervention ou modification apportée de manière non conforme à cet appareil est en contradiction avec les dispositions pour la mise sur le marché et l'utilisation de ce produit et entraîne la perte de la garantie.

L'utilisation conforme aux prescriptions est décrite au chapitre 18 à la page 27. Toute autre utilisation est considérée comme non conforme aux prescriptions. Nous n'assurons aucune responsabilité pour les dommages en résultant. Une utilisation conforme implique également le respect des instructions d'utilisation et de montage ainsi que des travaux de nettoyage et de maintenance. Les interventions et modifications non autorisées sur l'appareil entraînent l'expiration des droits de responsabilité et de garantie.

Les travaux, notamment ceux liés à l'**installation**, au **montage**, à la **première mise en service**, de même que l'**entretien** et les **réparations**, demeurent réservés au domaine de compétence d'une **entreprise spécialisée** (par ex. dans la construction des chauffages ou calorifères à air chaud).

L'**entreprise spécialisée** devra toujours veiller à familiariser l'utilisateur correctement et de manière qualifiée avec l'exploitation, le nettoyage et l'entretien du système dans le cadre de la réception finale. Elle s'engage notamment à attirer l'attention de l'utilisateur sur l'utilisation d'un combustible approprié, sur le nettoyage à effectuer à intervalles réguliers par l'utilisateur, de même que sur les travaux d'entretien requis et les consignes de sécurité.

L'utilisateur doit régulièrement effectuer le **nettoyage** du foyer.

Nous recommandons à l'utilisateur de conclure un contrat de **maintenance** avec une entreprise spécialisée dans la maintenance des foyers. L'entretien régulier peut aussi être pris en charge par un utilisateur expérimenté dans le domaine technique et correctement familiarisé avec ce type de travaux par l'entreprise spécialisée. Le système ne peut être utilisé que dans des pièces sèches de logements soumis à un encrassement classique.

Une exploitation / manipulation correctes et un entretien / une maintenance effectués à intervalles réguliers accroissent la valeur et la longévité de vos appareils. Vous économisez des ressources précieuses et préservez notre environnement et votre portefeuille.

Respecter impérativement les prescriptions et dispositions applicables sur le plan local (p. ex. le règlement relatif aux constructions et à l'occupation des sols, la réglementation sur les installations de combustion, les règlements spécifiques à la construction des chauffages et des calorifères à air chaud, etc.).

## 4 Consignes de sécurité

- Les enfants de moins de 3 ans doivent être tenus à l'écart de l'appareil si la présence constante d'un adulte à leurs côtés ne peut pas être garantie.
- Les enfants ne doivent pas jouer avec l'appareil. Le nettoyage et la maintenance ne doivent pas être effectués par des enfants sans surveillance.



- La porte du foyer de combustion doit toujours rester fermée sauf si vous devez réalimenter le poêle.



- Toutes les surfaces, et notamment la vitre d'exposition, mais aussi les poignées et les instruments de commande, sont extrêmement chauds lorsque le poêle est en service. Portez les gants de protection contre la chaleur joints à votre poêle lors de toute manipulation.

## 5 Description des appareils et du fonctionnement

### 5.1 Caractéristiques techniques

Désignation	K250A "myCastle"
Vérifié selon	EN 16510-2-1
Type	B
Combustibles admissibles	Bûches
Puissance calorifique nominale selon DIN EN 13240	9 kW (fonctionnement intermittent)
Capacité de chauffage selon DIN 18893	Min. 83 m <sup>3</sup> , max. 220 m <sup>3</sup>
Exploitation multiple (raccordement à la cheminée commune)	Raccordement à plusieurs cheminées occupées possible dans le respect des réglementations locales respectives
Poids corps de base accessoires inclus	env. 242 kg
Poids corps de base avec rehausse	env. 278 kg
Poids corps de base avec rehausse et module accumulateur de chaleur	env. 331 kg
Poids corps de base avec 2 rehausses	env. 313 kg
Poids corps de base avec 2 rehausses et module accumulateur de chaleur	env. 420 kg
Buse de cheminée	Vertical Ø 150 mm, transformable en raccordement horizontal
Valeurs pour le calcul de la cheminée bûche	Débit massique des fumées : 8,4 g/s Température de la buse d'évacuation : 334°C Pression d'évacuation minimum : 12 Pa Teneur en CO <sub>2</sub> : 9,93 %

Tableau 1 : caractéristiques techniques

## 5.2 Plans coté

### Plan coté « myCastle » sans rehausse

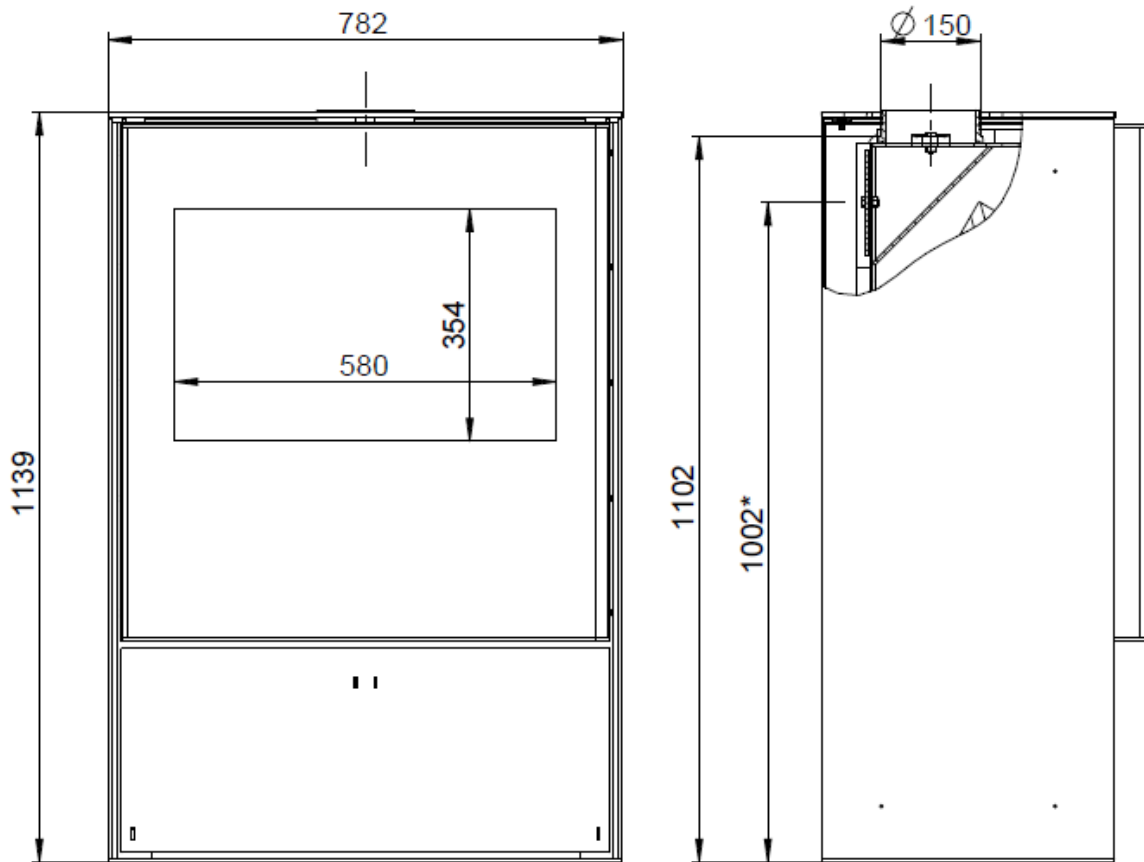

\* Milieu raccordement tube de fumées arrière

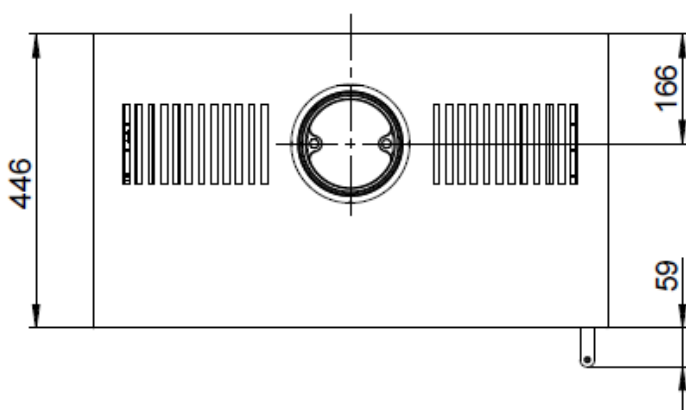

*Dimensions du foyer:*  
*L x l x H = 592 x 210 x 289 mm*

Fig. 1 : plan coté « myCastle » sans rehausse

Plan coté « myCastle » avec une rehausse

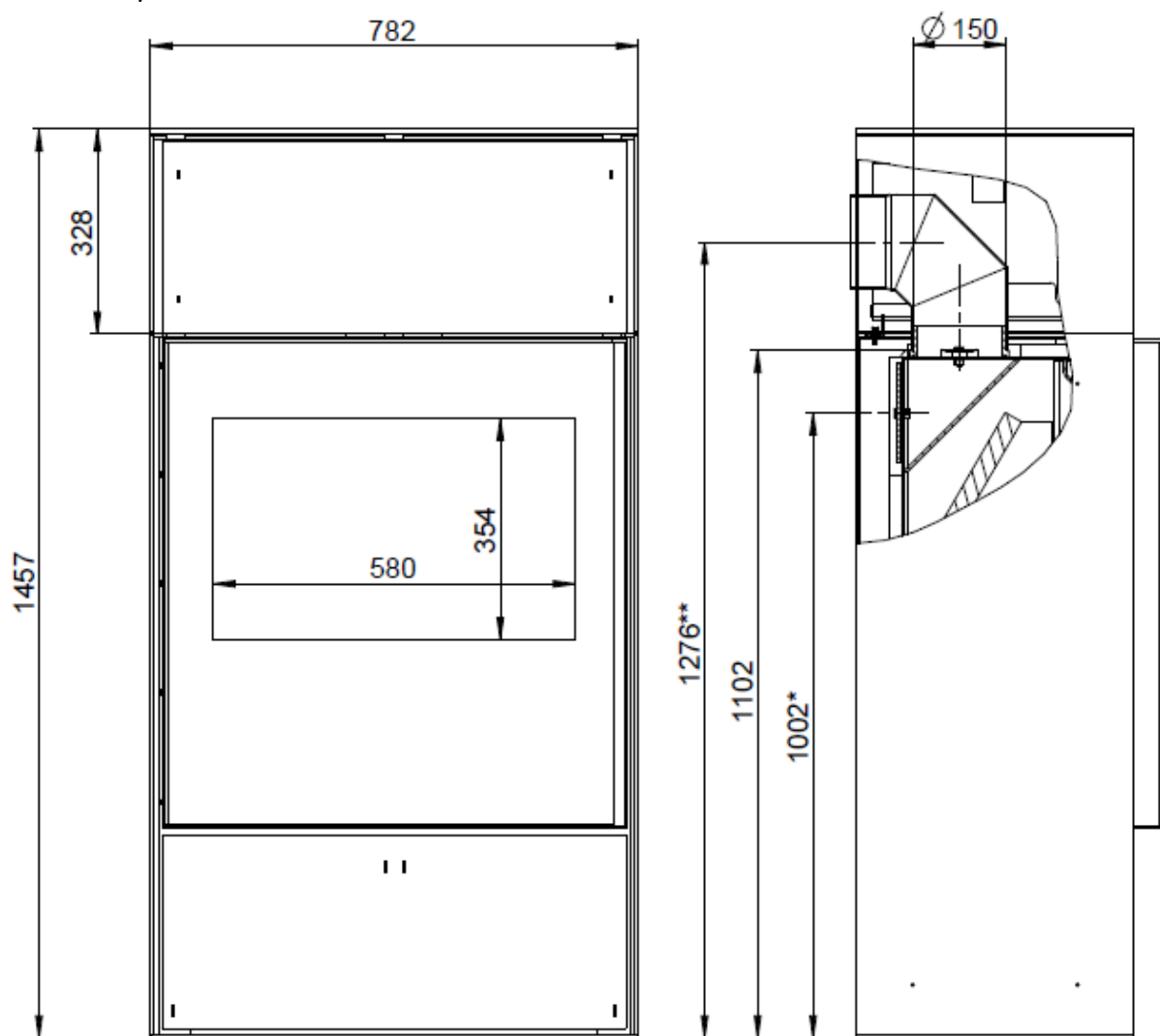

\* Milieu raccordement tube de fumées arrière

\*\* Milieu raccordement tube de fumées arrière avec coude 90°

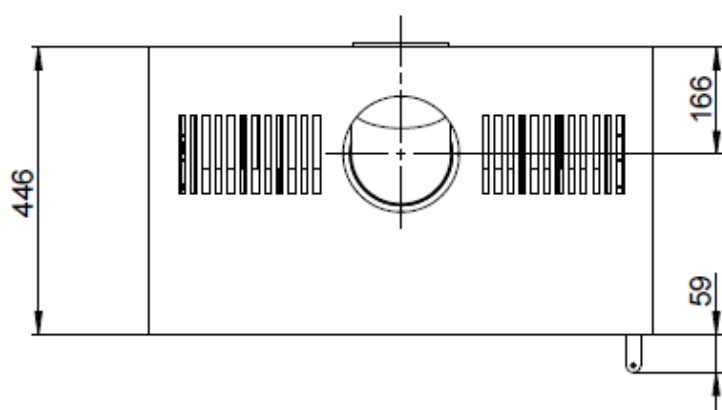

Dimensions du foyer:  
 $L \times l \times H = 592 \times 210 \times 289 \text{ mm}$

Fig. 2 : plan coté « myCastle » avec une rehausse

Plan coté « myCastle » avec deux rehausses

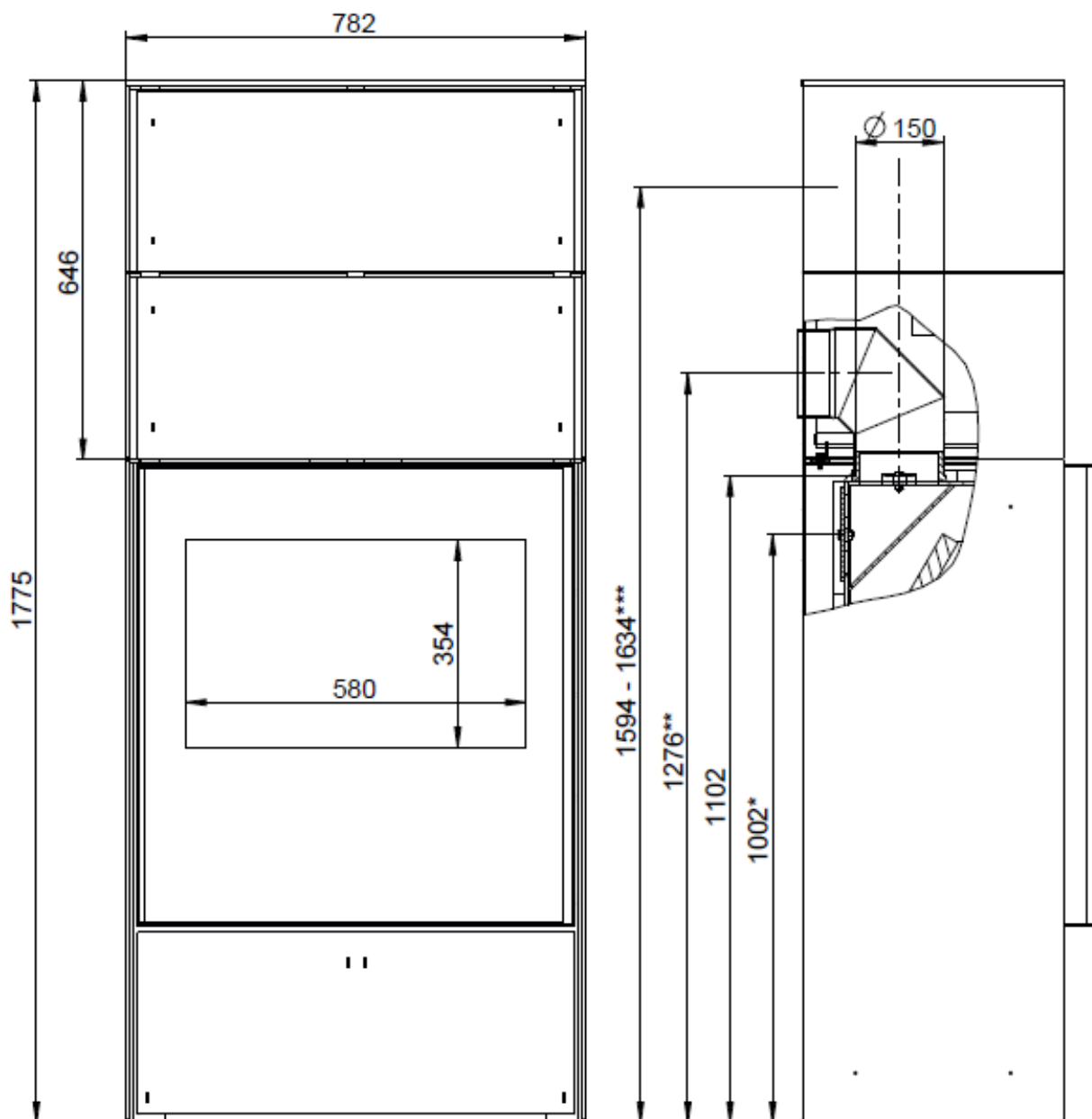

- \* Milieu raccordement tube de fumées arrière
- \*\* Milieu raccordement tube de fumées arrière avec coude 90°
- \*\*\* Milieu raccordement tuyau de fumée arrière 2<sup>ème</sup> rehausse

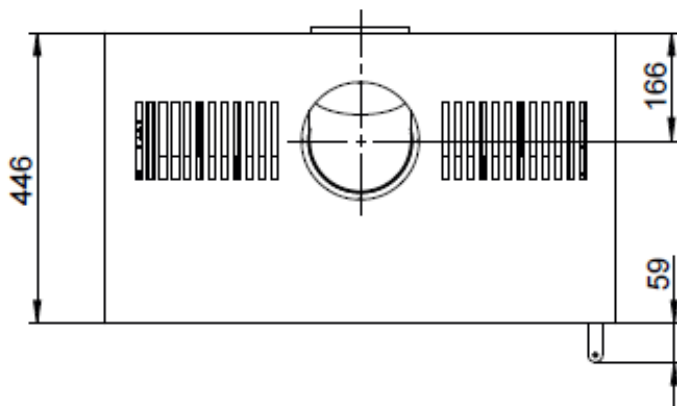

Dimensions du foyer:  
L x l x H = 592 x 210 x 289 mm

Fig. 3 : plan coté « myCastle » avec deux rehausses

### 5.3 Plaque signalétique et numéro de fabrication

Vous trouverez la plaque signalétique et la plaque du numéro de fabrication au dos du poêle. Veuillez inscrire ici le numéro de fabrication afin que vous puissiez l'indiquer lors des commandes de pièces de rechange :



Numéro de fabrication du poêle :

\_\_\_\_\_

### 5.4 Description

#### Poêle-cheminée wodtke « myCastle »

- Contrôle selon EN 16510-2-1
- Puissance calorifique nominale 9 kW (fonctionnement intermittent)
- Combustibles admissibles : bûches et briquettes de bois
- Bûches utilisables jusqu'à une longueur de 50 cm
- Raccordement à une cheminée à raccordement multiple possible
- Foyer consolidé avec de la vermiculite, de l'acier et de la fonte
- Thermorégulation Air Control wodtke avec arrivée d'air de combustion automatique
- Manette d'admission d'air secondaire pour l'optimisation de la combustion
- Système AWS de nettoyage de la vitre de la porte du foyer par air pulsé
- Tiroir à cendres
- Buse de rechange du tuyau de fumée verticale Ø 150 mm, transformable en raccordement horizontal
- Construction en acier et fonte à double paroi, de haute qualité
- Grille de foyer en fonte massive
- Porte du foyer de combustion en tôle d'acier avec grande vitre en vitrocéramique légèrement en saillie
- Mécanisme de porte hydraulique pour une fermeture particulièrement douce et silencieuse de la porte du foyer de combustion

#### En option

#### Rehausse avec ou sans module accumulateur de chaleur.

Le poêle-cheminée K250A « myCastle » est extensible avec jusqu'à 2 rehausses disponibles en option. Celles-ci peuvent être remplies en option de pierres accumulatrices (module accumulateur de chaleur). Fourni avec le module accumulateur de chaleur :

- 2 étriers de retenue

#### Accessoires compris dans la livraison :

- 2 paires de gants blancs (pour la mise en place)

- Gant de protection contre la chaleur
- Nettoyant verre
- Allume-feux
- Notice de montage et d'utilisation
- Couvercle obturateur
- 6 patins en feutre

#### Accessoires requis

La liste de prix actuelle poêles-cheminées présente les tuyaux de fumées, les parements muraux et les coudes revêtus d'une laque spéciale qui conviennent pour le raccordement du poêle à la cheminée. Également disponibles, conduites d'air de combustion et traversées murales adaptées pour raccordement à l'air extérieur.

### 5.5 Concept de combustion

En mode chauffage, le « myCastle » produit de l'air chaud qu'il libère dans la pièce par des ouvertures d'air de convection.

De plus, les parois latérales ainsi que les vitres d'exposition en verre céramique diffusent elles aussi une chaleur agréable.

La conduite d'air de combustion, la géométrie de la chambre de combustion et la technique de post-combustion permettent au « myCastle » d'offrir un chauffage propre. Doté d'une grille en fonte, le foyer creux permet d'obtenir une combustion optimale et de réduire ainsi les cendres à un strict minimum. Le tiroir à cendres permet de jeter les cendres à la poubelle sans difficulté. Un déflecteur situé au-dessus du foyer permet de diffuser le rayonnement du feu et d'augmenter la température dans la chambre de combustion. En outre, le déflecteur permet d'optimiser la combustion, d'exploiter efficacement les flux gazeux et d'augmenter le rendement.

La conduite d'air qui se divise en air primaire et en air secondaire permet d'amener l'air de combustion dans l'ensemble de la chambre de combustion, là où se trouve le combustible. Le « myCastle » dispose d'une amenée d'air primaire automatisée. Le système de thermorégulation Air Control wodtke contrôle la combustion et l'amenée d'air de manière autonome.

Le système de nettoyage par air pulsé (AWS) conduit l'air secondaire à la vitre d'exposition et ce, vers le bas en direction de la flamme. Ce système permet de ralentir l'encrassement, qui ne peut en revanche pas être totalement exclu avec des combustibles solides, de sorte que l'encrassement ne constitue pas un vice en soi.

## 6 Installation / raccordement à la cheminée

### 6.1 Indications importantes concernant l'alimentation en air de combustion

#### Indications générales

Veillez-vous conformer systématiquement aux prescriptions et réglementations locales en vigueur – en accord avec le maître ramoneur responsable du district. Nous déclinons toute responsabilité pour les modifications effectuées après la mise en impression de ce mode d'emploi. Nous nous réservons la possibilité de procéder à des modifications sans préavis.

#### Remarques sur la capacité portante du sol

Veillez-vous assurer que le sol de l'emplacement dispose d'une capacité portante suffisante. Si la construction existante ne répond pas à cette exigence, des mesures appropriées doivent être prises (par exemple, plaques de répartition de charge).

#### Fonctionnement indépendant de l'air ambiant

Le poêle est fourni en tant que poêle dépendant de l'air ambiant. Cela signifie que le poêle prend tout l'air de combustion de la salle d'installation. Une alimentation en air de combustion suffisante (environ 40 m<sup>3</sup>/h à pleine charge) est absolument nécessaire.

#### Combinaison avec les équipements d'aération et d'évacuation contrôlée de l'air

Si le poêle est installé dans la zone d'influence d'un système de ventilation contrôlée, en Allemagne, le §4 de la réglementation sur les installations de combustion (FeuVo) s'applique. Pour le fonctionnement du poêle en combinaison avec des systèmes de ventilation, il existe notamment les possibilités suivantes:

- Il faut garantir un raccordement ou un fonctionnement indépendant de l'air ambiant de l'appareil de chauffage.



De plus, il est impératif que les systèmes d'extraction d'air ne génèrent pas une dépression supérieure à 4 Pa par rapport à l'extérieur dans la pièce d'installation, le logement ou une unité d'utilisation comparable.

- La conduite des gaz de combustion doit être surveillée par des dispositifs de sécurité spéciaux, cela peut par exemple être réalisé avec le contrôleur de pression différentielle wodtke DS01 (voir liste de prix).

## 6.2 Dispositions de prévention des incendies



Il convient de protéger du feu tous les composants, meubles, ainsi que tous les tissus de décoration se trouvant à proximité du poêle. Il convient de respecter en particulier les prescriptions et dispositions applicables sur le plan local.

La distance minimale entre la pièce de raccordement et les matériaux à protéger doit être appliquée conformément aux indications du fabricant du tuyau de fumée !

Dans la zone d'exposition (zone de rayonnement) ainsi qu'aux alentours du foyer, il convient de respecter les distances de sécurité minimales suivantes entre la zone de rayonnement du poêle et les parties à protéger du feu, telles que composants combustibles, poutres en bois, meubles ou encore tissus de décoration/rideaux.



Dans le cas de murs à haute isolation thermique (coefficient  $U < 0,4 \text{ W/m}^2 \cdot \text{K}$ ), la distance de sécurité incendie est augmentée de 5 cm.

**Distances de sécurité à l'intérieur et à l'extérieur de la zone d'irradiation (voir Fig. 4 + Fig. 5 )**

Distances minimales de sécurité aux matériaux combustibles:	Paramètre	Distance minimale [mm]
Vers les matériaux combustibles adjacents	dP	1300
Vers le côté dans la zone de rayonnement	dL	1500
Vers le côté	dS	200
Vers l'arrière	dR	300
Vers le plafond	dC	750
Au sol vers l'avant	dF	1500
Sous l'appareil	dB	0

Tableau 2 Distances minimales par rapport aux matériaux inflammables

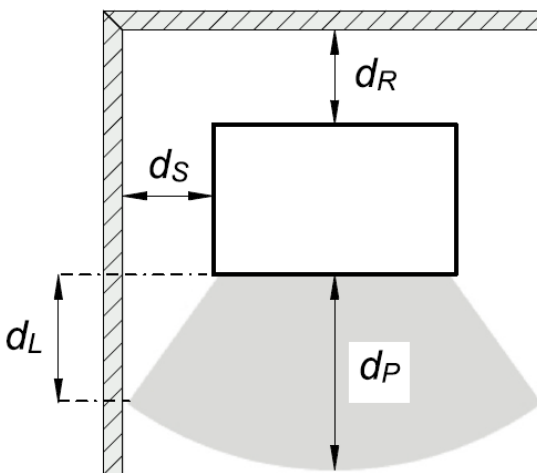

Fig. 4 Distances de sécurité

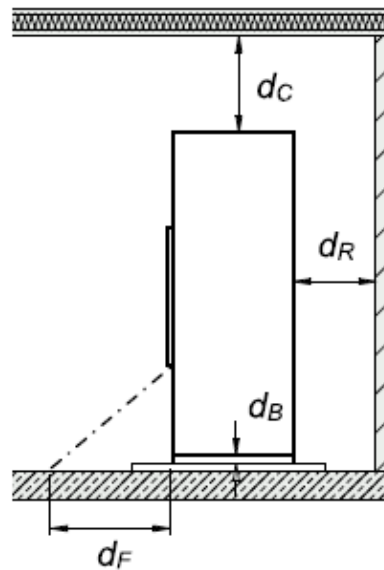

Fig. 5 Distances de sécurité



Veillez noter qu'une distance minimale de 75 cm par rapport au plafond est nécessaire!

	Hauteurs totales in [cm]
„myCastle“ sans rehausse	114
„myCastle“ avec un rehausse	146
„myCastle“ avec deux rehausse	178

Tableau 3: Hauteurs totales „myCastle“

### 6.3 Pare-étincelles

Les sols en matériaux inflammables tels que la moquette, le parquet ou le liège doivent être remplacés ou protégés par un revêtement suffisamment épais en matériaux non inflammables, par exemple en céramique, en pierre, en verre ou en acier.

Conformément à la réglementation sur les installations de combustion (FeuVO en Allemagne), les dimensions minimales suivantes doivent être respectées pour le pare-étincelles à partir de l'ouverture du foyer. Les réglementations nationales doivent être respectées. Ce n'est pas le bord de la porte qui est pris en compte ici, mais l'ouverture du foyer :

- Vers l'avant:  $\geq 50$  cm (Dimension A)
- Latéralement:  $\geq 30$  cm (Dimension B)

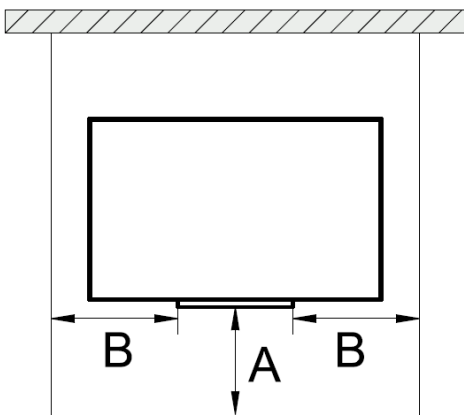

Fig. 6 Pare-étincelles

Nous recommandons une plaque pare-étincelles wotdke adaptée à ces dimensions, voir la liste des prix wotdke.

## 7 Mise en place du poêle-cheminée

### 7.1 Indications importantes

Il convient de respecter impérativement les prescriptions et dispositions applicables sur le plan local (p. ex. Code du bâtiment, règlement en matière de construction, consignes de sécurité des pompiers, réglementation sur les installations de combustion) !

### 7.2 Transport, déballage et installation



Il convient de contrôler immédiatement la marchandise lors de la livraison afin de s'assurer de l'absence de dommages visibles et / ou que toutes les pièces sont présentes. Toute réclamation doit être confirmée par écrit par le transporteur responsable de la livraison et doit être transmise à wotdke sans délai. Les dommages dus au transport et seulement visibles après déballage doivent être signalés à wotdke par écrit au plus tard 7 jours après la livraison. Toute réclamation effectuée hors délai ne sera pas prise en compte pour des raisons techniques d'assurance.

Retirez tout d'abord les cales pour le transport fixant la partie inférieure du poêle-cheminée à la palette en bois. Lors du levage / transport du poêle, veuillez veiller à ce qu'il ne bascule pas (centre de gravité élevé). L'emballage de votre nouveau poêle-cheminée est favorable à l'environnement. En effet, le bois d'emballage n'a pas été traité. Sec, il peut donc être utilisé comme bois de chauffage. Les cartons ainsi que les plastiques doivent quant à eux être recyclés.

### 7.3 Rehausse et module accumulateur de chaleur

Le poêle-cheminée « myCastle » est extensible avec jusqu'à 2 rehausse disponibles en option. Celles-ci peuvent également être remplies en option de pierres accumultrices wotdke (module accumulateur de chaleur).

La rehausse ainsi que les pierres accumultrices optionnelles (module accumulateur de chaleur) sont emballées séparément sur la palette de transport et doivent être montées.

## 7.4 Montage de la rehausse

1. Soulever le couvercle (en acier), positionné sans fixation sur la face supérieure du poêle, et le déposer sur un support résistant aux rayures (Fig. 7).

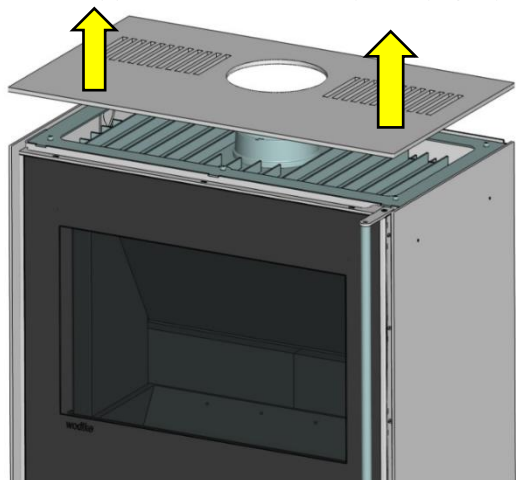

Fig. 7 : retirer le couvercle

2. Placer la rehausse sur les 6 vis de positionnement prévues à cet effet sur le corps du poêle (Fig. 8). Celles-ci servent également à ajuster la hauteur.

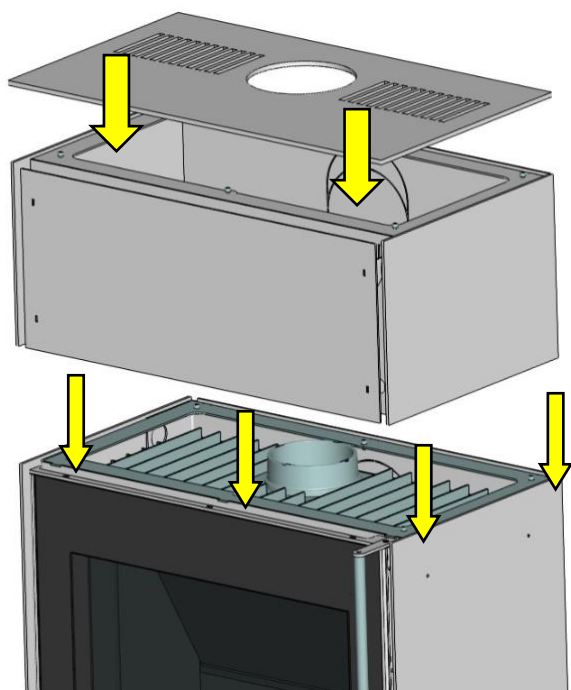

Fig. 8 : poser la rehausse et le couvercle

3. Positionner ensuite le couvercle sur la rehausse (Fig. 8). Aucune fixation par vis n'est requise.



Effectuer le montage de la rehausse à deux car les pièces à déplacer sont lourdes.



### Montage de rehausse supplémentaires

Veillez procéder au montage d'une rehausse supplémentaire tel qu'indiqué au point 1 à 3. Les rehausse sont identiques. Si vous avez opté pour l'option avec le module accumulateur de chaleur, nous vous recommandons d'insérer tout d'abord les pierres accumulatrices avant de monter une rehausse supplémentaire.

## 7.5 Montage du module accumulateur de chaleur (pierres accumultrices)

Les pierres accumultrices sont emballées de manière séparée sur la palette de transport.



Les pierres accumultrices doivent être retirées à chaque transport du poêle, dans le cas contraire il existe un risque de basculement accru !

Nous vous recommandons de procéder à l'installation des pierres accumultrices avant de monter le raccordement du tuyau de fumée.

1. Veuillez tout d'abord retirer le couvercle (voir chapitre 7.4, point 1) afin d'ouvrir et de bloquer la porte du foyer de combustion. Faire coulisser maintenant le panneau frontal vers le haut et le tirer vers l'avant pour pouvoir le retirer (Fig. 9).

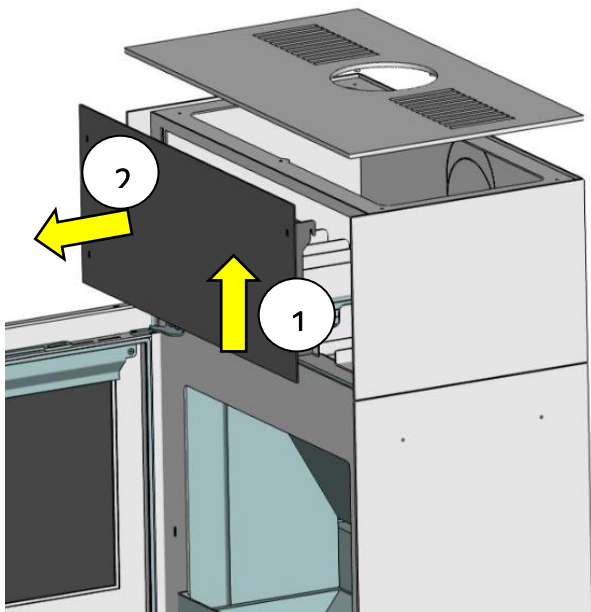

Fig. 9 : décrocher le panneau frontal



Dans le cas de plusieurs rehausses, vous devez tout d'abord retirer le panneau frontal supérieur avant de pouvoir décrocher le panneau frontal sous-jacent. Veuillez procéder à la fixation dans l'ordre inverse, du bas vers le haut.

2. Insérer les pierres accumultrices (4 par rehausse) par l'avant dans les rails prévus à cet effet (Fig. 10).
3. Monter au centre les étriers de retenue (2 par rehausse) fournis (Fig. 10).

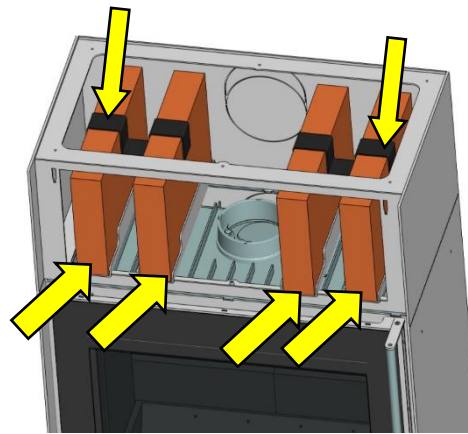

Fig. 10 : module accumulateur de chaleur

4. Une fois les pierres accumultrices montées dans la rehausse, fixer le panneau frontal et replacer le couvercle ou poser le module accumulateur suivant et réitérer les étapes.

## 8 Raccordement à la cheminée

### 8.1 Cheminée

Le poêle doit être relié à une cheminée adaptée aux combustibles solides (classe T400, résistant au feu de la suie). La cheminée doit être conçue conformément aux normes applicables (EN 15287-1, EN 15287-2). La norme EN 13384 s'applique pour prouver le bon fonctionnement de la cheminée. Pour un calcul, les valeurs du Tableau 1 peuvent être adoptées.

### 8.2 Tuyaux de fumée (pièces de raccordement)

Nous vous recommandons de faire effectuer ces travaux uniquement par un spécialiste. Le tuyau de fumée conduisant à la cheminée doit être installé conformément aux exigences de la norme DIN V 18160-1.



La distance minimale entre la pièce de raccordement et les matériaux à protéger doit être appliquée conformément aux indications du fabricant du tuyau de fumée !

Si le tuyau de fumée passe au travers de composants avec des matériaux inflammables, ces derniers doivent être remplacés par des matériaux non inflammables et indéformables conformes aux exigences de la norme DIN V 18160-1 (par. ex. béton cellulaire) dans un rayon d'au moins 20 cm autour du tuyau.



Le raccord pour le conduit de gaz de combustion doit être conforme à la norme DIN EN 1856-2. Le connecteur ne doit pas avoir de feuillure longitudinale ; Il doit être monté à proximité de la cheminée d'évacuation d'air et

du foyer. La conduite d'alimentation en air de combustion doit être suffisamment étanche. Par exemple, avec des composants pour les systèmes de ventilation qui répondent aux exigences des classes d'étanchéité à l'air C et D de la norme DIN EN 12237 ou de la norme DIN EN 13180. Les câbles doivent être reliés les uns aux autres avec une longueur de poussée suffisante (profondeur d'insertion) et doivent être protégés contre le défaiscissement.

### 8.3 Montage des tuyaux de fumée

Les tuyaux de fumée sont raccordés les uns aux autres. Introduire ensuite le tuyau de fumée dans le parement mural. Enfoncer un joint d'étanchéité entre le parement mural et le tuyau de fumée. Veuillez veiller à ce que le tuyau de fumée ne rentre pas dans la section transversale de la cheminée.



Pour les travaux de nettoyage, le connecteur doit être accessible. À cet effet, nous recommandons l'utilisation de connecteurs ou de coudes avec une ouverture de nettoyage.

### 8.4 Raccordement horizontal du tuyau de fumée

Le « myCastle » est fourni avec un raccordement vertical du tuyau de fumée. Un raccordement horizontal du tuyau de fumée, avec ou sans rehausse (rehausse), est possible.

« myCastle » **sans** rehausse

1. À l'aide d'une lame de scie à métaux, sectionner les points d'attache de l'obturateur sur la face arrière du poêle (Fig. 11).

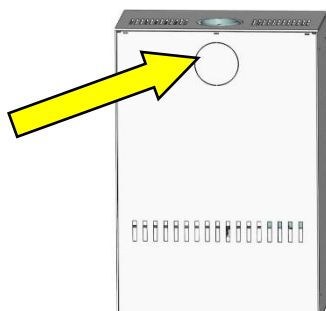

Fig. 11 : ouvrir l'orifice

2. Retirer les écrous et les vis du couvercle obturateur situé derrière (Fig. 12) et enlever ce dernier.

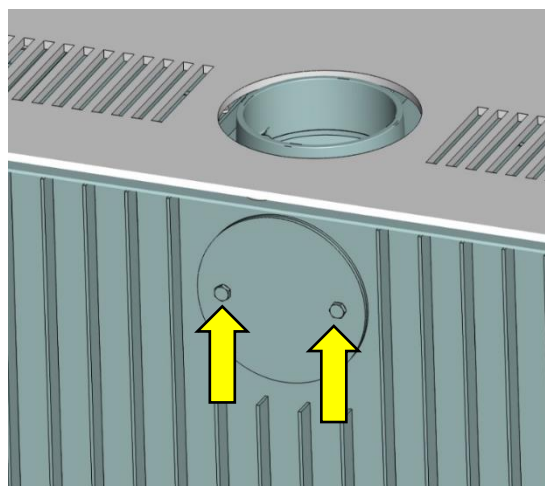

Fig. 12 : couvercle obturateur pour le manchon pivotant

3. Retirer le couvercle du poêle pour faciliter le montage. Retirer les écrous et les vis du manchon pivotant (Fig. 13) et enlever ce dernier.

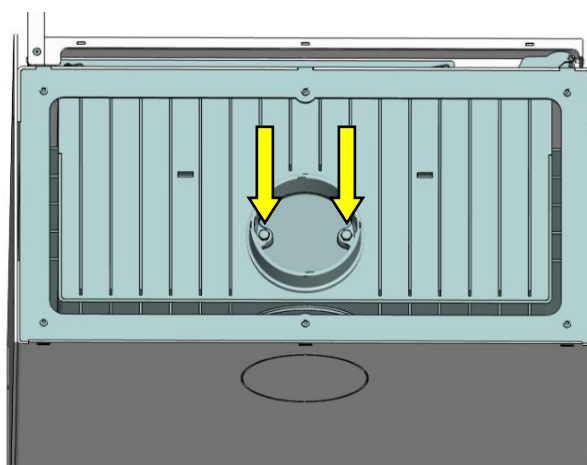

Fig. 13 : manchon pivotant

4. Déplacer le manchon pivotant et le couvercle obturateur du raccordement vertical (face supérieure du poêle) au raccordement horizontal (face arrière du poêle) et revisser.
5. Replacer le couvercle du poêle et fermer l'ouverture sur la face supérieure du poêle à l'aide du couvercle obturateur fourni. Il est désormais possible de raccorder le tuyau de fumée à l'horizontale.

« myCastle » **avec** rehausse



Dans le cas d'un raccordement horizontal, un coude à 90° du tuyau de fumée Ø 150 mm est également requis, voir liste de prix wodtke.

Pour raccorder le tuyau de fumée du poêle-cheminée à l'horizontale, procéder ainsi :

1. À l'aide d'une lame de scie à métaux (Fig. 11), découper les points d'attache de l'obturateur sur la face arrière de la rehausse (Fig. 14).



Le coude à 90° du tuyau de fumée wodtke cité (Fig. 15) est prévu pour un orifice rond. L'ouverture élargie peut rester telle quelle.

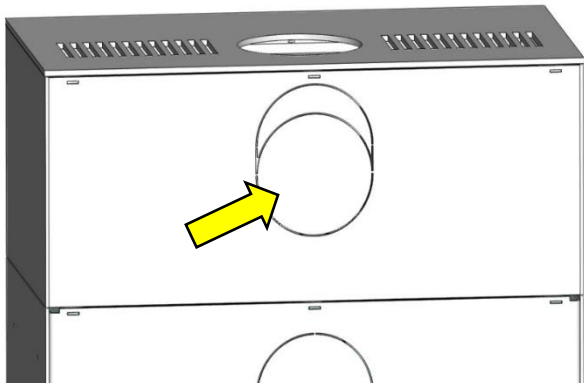

Fig. 14 : ouverture rehausse

2. Décrocher le panneau frontal de la rehausse (Fig. 9) et insérer le coude à 90° du tuyau de fumée tel qu'ilustré sur la Fig. 15.
3. Fixer de nouveau le panneau frontal et insérer en haut le cache fourni. Il est désormais possible de raccorder le tuyau de fumée à l'horizontale.

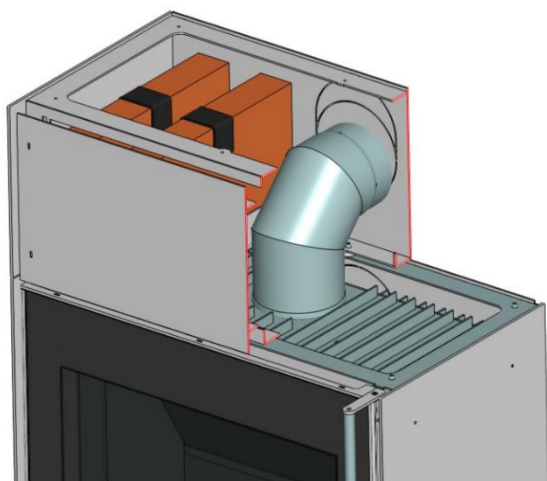

Fig. 15 : coude à 90° du tuyau de fumée

## 8.5 Air de combustion

La combustion requiert une alimentation permanente en oxygène et par conséquent en air. En règle générale, l'air contenu dans la pièce où se trouve l'appareil suffit à la combustion. Le « myCastle » récupère l'air de combustion dans la pièce où se trouve l'appareil et ne possède aucun manchon d'air de combustion central.



En revanche, si les fenêtres et les portes sont absolument étanches et si la cuisine ou la salle de bains par exemple sont dotées de purges mécaniques ou d'autres foyers (y compris des chaudières à gaz), le poêle risque d'entraver la bonne alimentation en air frais. Il est nécessaire de prendre des mesures appropriées.

## 9 Combustibles

### Combustibles admissibles

Seuls les combustibles suivants peuvent être utilisés dans le « myCastle » :

**Bois sec, naturel, sous forme de bûche**, écorce comprise. Les bûches d'une longueur maximale de 50 cm et possédant une humidité inférieure à 25 % sont idéales. Les plaquettes, ramilles ou pommes de pin ne peuvent être utilisées que pour l'allumage à cause du risque de saturation.

Briquettes de bois issues de bois naturel, conformément à la norme DIN EN ISO 17225-3.



Tout autre combustible risque d'endommager le poêle-cheminée et de nuire à l'environnement. L'utilisation de combustibles non autorisés entraîne de plus l'extinction de la garantie.

### Remarques concernant l'environnement

Brûler des ordures et d'autres combustibles non admissibles nuit à votre poêle et à l'environnement. Le papier imprimé, le carton, le bois vernis ou collé et les emballages ne doivent pas être brûlés, car ils dégagent des produits toxiques susceptibles de rester dans votre maison et dans votre jardin. **Les amis de l'environnement brûlent uniquement du bois de chauffage sec pour protéger leur environnement.**

### Essences

Selon son essence, le bois présente des valeurs thermiques différentes. Les feuillus conviennent particulièrement bien au poêle-cheminée puisqu'ils donnent une flamme calme et de bonnes braises. Comme leur nom l'indique, les résineux contiennent de la résine et brûlent donc plus rapidement, ils ont néanmoins tendance à projeter des étincelles.

Essence	Pouvoir calorifique kWh/m <sup>3</sup>	Pouvoir calorifique kWh/kg
Érable	1900	4,1
Bouleau	1900	4,3
Hêtre	2100	4,0
Chêne	2100	4,2
Aulne	1500	4,1
Frêne	2100	4,2
Épicéa	1700	4,4
Mélèze	1700	4,4
Peuplier	1200	4,1
Robinier	2100	4,1
Sapin	1400	4,5

Orme	1900	4,1
Saule	1400	4,1

Tableau 4 : pouvoir calorifique de différentes essences

### Stockage du bois de chauffage

Le mieux est de couper le bois durant l'hiver et de le fendre avant de le stocker, ce qui permet au bois de sécher plus rapidement. Le bois doit avoir séché pendant 2 ou 3 ans à l'air libre, à l'abri de la pluie et de la pollution. Après ce temps de stockage, le bois ne contient plus que 17 à 25 % d'humidité résiduelle. Le bois ainsi stocké brûle très bien sans dégager trop d'émissions.

Le bois de chauffage doit idéalement être stocké à l'abri d'un toit ou dans une cabane. Le bois sèche plus vite lorsqu'il est empilé en croix.

Le bois humide ou venant d'être abattu ne doit pas être stocké à la cave ou dans le garage. En effet, il ne peut pas sécher correctement et risque de moisir. Le bois ne doit jamais être recouvert d'une bâche plastique dans la mesure où il a besoin d'air et de vent pour pouvoir sécher.

### Le chauffage au bois – un cercle vertueux

La combustion de bois produit du dioxyde de carbone. Pour leur croissance, les arbres et toutes les autres plantes ont besoin de dioxyde de carbone qu'ils prélèvent dans l'atmosphère. Les minéraux absorbés dans le sol et la lumière solaire permettent aux arbres de produire du bois de chauffage et de l'oxygène pour nos poumons : le cercle vertueux est ainsi fermé.

**De plus**, la décomposition naturelle produit la même quantité de CO<sub>2</sub> dégagé lors de la combustion !

Le bois ne contribue pas à l'effet de serre ! Il provient de nos forêts locales et présente un bilan écologique positif !

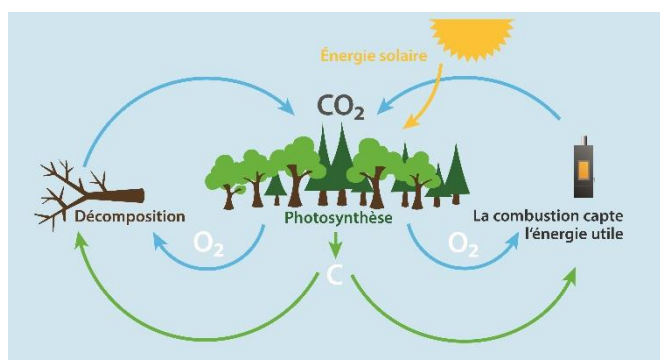

Fig. 16 : cycle du CO<sub>2</sub>

## 10 Mise en service et mode de chauffage

### Remarques importantes concernant le mode de chauffage du poêle



N'ouvrir la porte du foyer de combustion que pour allumer le feu et rajouter du bois. La porte du poêle doit toujours être fermée, même lorsque le poêle est froid. Les portes et la vitre du foyer sont extrêmement chaudes durant le chauffage. Faites attention à ne pas toucher la vitre. Utilisez le gant de protection contre la chaleur pour rajouter du bois. Ne laissez pas les enfants sans surveillance près du poêle durant le chauffage !



La poignée de la porte peut devenir chaude pendant le fonctionnement ! Veuillez utiliser le gant de protection thermique fourni !



Les gaz de combustion générés par des cheminées obstruées sont dangereux. L'ensemble du conduit d'évacuation doit être exempt d'obstacles et doit être nettoyé conformément aux instructions. Utilisez uniquement les combustibles recommandés (voir chapitre 9)

#### Avant la mise en service du poêle-cheminée wodtke

- Retirer tous les accessoires qui se trouvent dans le cendrier et enlever tous les films protecteurs !
- Lire attentivement les présentes instructions, se servir correctement du poêle-cheminée pour assurer son parfait fonctionnement, parer aux dommages et protéger l'environnement.
- L'autorisation d'exploitation doit être octroyée (en Allemagne, délivrée par le maître ramoneur responsable du district).



Pour un tirage de la cheminée > 20 Pa, il est recommandé d'installer un régulateur de tirage !



Le débit maximal du combustible ne peut pas s'élever à plus de 3,4 kg/h !

En cas de dépassement du débit de combustible, vérifiez le tirage ainsi que les réglages du débit d'air et installez au besoin un clapet d'étranglement dans le tuyau de fumée.

#### Premier allumage

Toutes les pièces en acier et en fonte du poêle-cheminée ont été revêtues à l'usine d'une laque traitée à l'étuve et résistant aux températures élevées. Le séchage définitif

de la laque s'effectue lors du premier allumage du nouveau poêle-cheminée. Il peut en résulter des odeurs et de la fumée.

#### Prière de suivre les conseils suivants :

Durant ce processus, il convient de veiller à ce que les gens ou les animaux domestiques ne restent pas dans la pièce tant que le poêle dégage des vapeurs pouvant être dangereuses pour la santé. Bien aérer la pièce de manière à ce que les vapeurs puissent s'échapper. Durant le durcissement, la laque est encore humide de sorte qu'il convient de ne pas toucher les surfaces laquées. La laque nécessite une chauffe de forte puissance pour bien sécher.

#### Allumage

- Ouvrir la porte du foyer de combustion.
- Si la cheminée est froide au niveau de la semelle du conduit de la cheminée ou de la trappe de visite, il convient d'allumer le feu à l'aide d'allume-feux, de manière à amorcer le tirage.
- Pour l'allumage, veuillez empiler les bûches conformément à la
- .
- Utiliser l'allume-feu wodtke pour allumer le feu. Ne jamais utiliser de grandes quantités de papier ou de carton.

Régler les manettes d'admission d'air selon le Tableau 5.



Ne jamais utiliser d'essence, d'huiles pour lampes de type essence, de pétrole, d'allume-barbecue, d'alcool éthylique ou de liquides similaires pour allumer ou rallumer un feu dans l'appareil de chauffage. Tous ces liquides doivent être tenus à l'écart de l'appareil de chauffage lorsqu'il est en fonctionnement.



Vérifiez le conduit d'évacuation avant l'allumage, même après une longue période d'inactivité.



En cas de détérioration du joint de porte, l'appareil ne doit pas être utilisé!

## Il faut en outre tenir compte du fait que :

- Le bois fin brûle trop vite et convient par conséquent uniquement pour l'allumage.
- Le bois épais brûle très lentement et superficiellement et peut générer beaucoup de suie.
- Seul le bois sec vous permet d'atteindre un bon degré d'efficacité et une combustion respectueuse de l'environnement.
- En cas de mauvaises conditions météorologiques et de perturbations de la pression de refoulement, faites attention, surtout pendant le préchauffage du foyer, à ce que le feu se développe et que la pression de refoulement s'accumule dans la cheminée. Sinon, le foyer ne peut plus être utilisé.

## Réalimentation pendant le mode de chauffage



Fig. 17 : allumage correct (source HKI)

Le « myCastle » est un foyer intermittent. Cela signifie qu'il est généralement nécessaire de le réalimenter après 45 à 60 minutes. Si vous devez le réalimenter à des intervalles beaucoup plus courts ou au contraire beaucoup plus longs, il est nécessaire de vérifier le réglage du débit d'air ainsi que le tirage de la cheminée.



Veillez à mettre la bonne quantité de combustible : ne pas dépasser 2,6 kg par chargement. Cela représente idéalement 3 bûches. Hauteur maximale de remplissage : veillez à ce que les ouvertures d'air de combustion du foyer ne soient pas obstruées par du bois de chauffage!



Le débit maximal de combustible ne doit pas dépasser 3,4 kg par heure!

Si le débit de combustible est supérieur à cette valeur, vérifiez le tirage du conduit de fumée ainsi que les réglages d'air, et installez, si nécessaire, un registre de tirage (clapet de réglage) dans le conduit de fumée.

Vous savez qu'il est temps de réalimenter votre poêle lorsque vous ne voyez plus de flammes dans le foyer, mais uniquement de l'incandescence.

Afin de réalimenter votre poêle, veuillez tout d'abord entrebâiller la porte du foyer de combustion puis l'ouvrir entièrement et lentement quelques secondes plus tard. Cela permet d'éviter au gaz de fumée et aux cendres de s'échapper du foyer.



Veillez utiliser un gant de protection contre la chaleur lorsque vous réalimentez votre poêle.

Lorsque les bûches sont sur l'incandescence, ouvrir la porte jusqu'à ce que le blocage se desserre et relâcher.

## Réglage des manettes d'admission d'air

Le « myCastle » comporte un registre d'air secondaire. Celui-ci se trouve sur la face interne de la porte du foyer de combustion (Fig. 18). Afin d'élargir les sections de passage d'air, veuillez desserrer la vis droite et gauche de la vanne et ajuster la vanne.

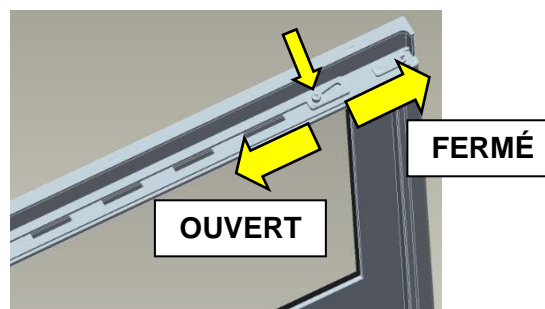

Fig. 18 : registre d'air secondaire



La manette d'admission d'air secondaire commande l'air pour le nettoyage de la porte vitrée et ne devrait par conséquent jamais être complètement fermée !

Le thermostat Air Control de wodtke assure la commande de l'air primaire via la grille en fonte. Celui-ci est fixe et ne peut pas être modifié (Fig. 19).

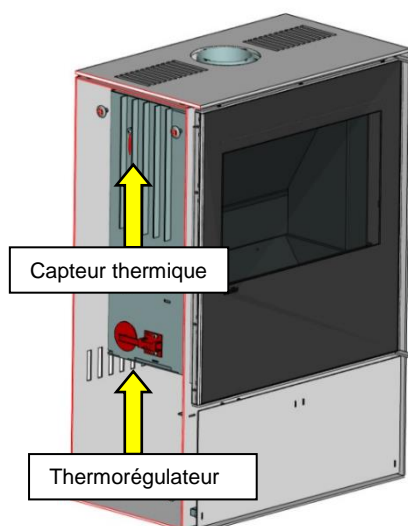

Fig. 19 : position du thermorégulateur

## Tableau de chauffage

Nous recommandons les réglages suivants.

Exploitation	Allumage et mode de chauffage
Air primaire	régulé par l'Air Control
Air secondaire	OUVERT

Tableau 5 : tableau de chauffage

## 11 Nettoyage et entretien



Avant de procéder aux travaux de nettoyage et de maintenance, il convient d'attendre que le poêle-cheminée ait complètement refroidi.

La fréquence des intervalles de maintenance dépend, en plus du nombre d'heures de service, de la qualité des combustibles.

### Décendrage



Attention ! Les cendres peuvent contenir des braises ardentes. Il convient par conséquent de placer les cendres dans un récipient métallique. Utiliser le gant de protection contre la chaleur fourni.

Le tiroir à cendres (Fig. 20) doit être vidé régulièrement dans un récipient (métallique) approprié. Il est possible d'éliminer la cendre entièrement refroidie avec les ordures ménagères.

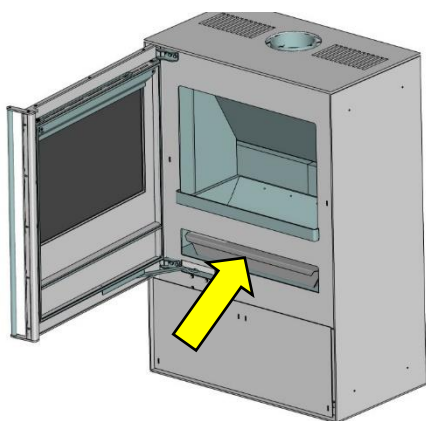

Fig. 20 : position tiroir à cendres

### Nettoyage des surfaces vitrées

Toutes les surfaces vitrées peuvent être simplement nettoyées à l'aide d'un chiffon humide non pelucheux.

Vous pouvez à cet effet sécuriser la porte du foyer de combustion à l'aide du levier de blocage prévu à cet effet (Fig. 21).

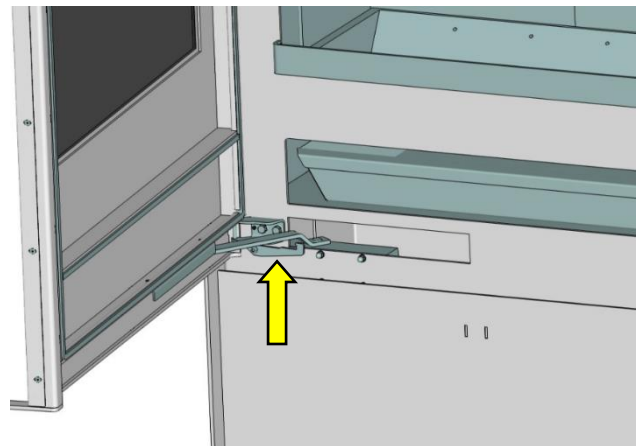

Fig. 21 : levier de blocage de la porte du foyer de combustion

Le nettoyant verre woldtke est spécialement adapté à la vitre de la porte du foyer et à la porte décorative vitrée. Ce nettoyant permet d'enlever les encrassages tenaces. Une bouteille de nettoyant verre est fournie pour essai avec le poêle.



Évitez tout contact avec les impressions de la vitre de porte. Si le nettoyant verre entre toutefois en contact avec les impressions, essuyer à l'eau afin d'éviter toute détérioration des impressions.

Enlevez immédiatement, à l'aide d'un chiffon doux, les gouttes de nettoyant verre qui auraient pu tomber sur le sol, étant donné que l'acide contenu dans ce nettoyant risque d'abîmer le plancher, le vernis, etc.

**La vitre de la porte du foyer reste propre plus longtemps si vous respectez les conseils suivants :**

N'utilisez pas de bois de chauffage humide ! La combustion produit également de l'eau de condensation qui, en se mélangeant aux particules de suie, vient se poser sur la vitre de la porte du foyer qui est encore froide.

Dans la mesure du possible, mettez le bois au fond du foyer de manière à éviter que la flamme n'encrasse la vitre.

### Nettoyage des surfaces revêtues d'une laque



Nettoyez les surfaces laquées uniquement après le premier allumage (voir page 17)!

Essuyer les surfaces vernies avec un chiffon non pelucheux et légèrement humide, ne pas frotter. N'utilisez

pas de nettoyeurs verre ou autres produits contenant des solvants.

### Foyer

Il convient de nettoyer soigneusement le foyer du « myCastle » à la fin de la période de chauffage en se servant d'un aspirateur spécial pour nettoyer soigneusement le foyer en forme de cuvette et le tiroir à cendres.

### Défecteurs

Les déflecteurs doivent être vérifiés et nettoyés pour éliminer les cendres et des dépôts de suie. Pour le nettoyage, le déflecteur peut être retiré avec précaution.

### Raccordement du tuyau de fumée

Contrôler la présence de dépôts dans la pièce de raccordement une fois par an et la nettoyer au besoin. Cette mission peut par exemple être confiée au ramoneur.

## 12 Maintenance

### Foyer

Veuillez procéder tel que décrit au chapitre 11.

### Défecteurs

Veuillez procéder tel que décrit au chapitre 11.

### Lubrification des pièces mobiles

La souplesse des pièces mobiles, comme par ex. les charnières de porte, doit être contrôlée et ces pièces doivent, le cas échéant, être lubrifiées. Pour ce faire, veuillez utiliser uniquement des lubrifiants résistant aux hautes températures, comme par ex. la pâte au cuivre.



Attention : ne jamais vaporiser sur le poêle-cheminée lorsqu'il est chaud ou brûlant, laisser refroidir le poêle complètement au préalable !

### Joint d'étanchéité

Il convient également de vérifier l'état des joints de la porte et de la vitre. Le cas échéant, il convient de réparer ces joints ou de les faire remplacer par un technicien du service après-vente.

### Raccordement à la buse

Une fois par an, la pièce de raccordement devrait être vérifiée aux dépôts et si nécessaire être nettoyée. Cette mission peut par exemple être confiée à un professionnel ou au ramoneur.

## Conduite d'air de combustion

Nous vous recommandons de faire vérifier et, le cas échéant, de nettoyer chaque année la conduite d'air de combustion.

## 13 Que faire lorsque... ?

### Le feu ne brûle pas correctement / la vitre s'encrasse rapidement

#### 1. Le bois de chauffage est trop humide

Utiliser du bois sec.

- Mesurer l'humidité du bois (celle-ci doit être inférieure à 25 %)

#### 2. L'allumage ne s'effectue pas correctement

Il y a beaucoup trop de bois long, trop peu de bons matériaux d'allumage dans la chambre de combustion (le papier et le carton ne sont pas de bons matériaux d'allumage).

- Utilisez plutôt du petit bois pour l'allumage !
- Disposez les allume-feux au-dessus du petit bois / le feu doit être allumé depuis le haut à l'aide de bons matériaux d'allumage (p. ex. les allume-feux wotdke)

#### 3. Mauvais choix de combustible

Les morceaux de bois sont trop grands / en trop grande quantité / n'ont pas la bonne longueur (longueur de bûche > 50 cm !)

- Utilisez uniquement du bois sec non traité. Les déchets de bois, le bois dur, etc. ne conviennent pas à ce type de poêle.
- Vérifiez la quantité de combustible (voir informations relatives au mode de chauffage à la page 17.

#### 4. L'arrivée d'air frais est insuffisante

- Ouvrez la porte ou la fenêtre. Ouvrez le clapet d'air frais (le cas échéant).

#### 5. La cheminée ne tire pas

- La cheminée est trop froide, allumez le feu en vous servant d'allume-feux ou de feuilles de journal froissées au niveau de l'échappement ou de la semelle du conduit de la cheminée.
- Vérifiez que le dimensionnement de la cheminée répond aux prescriptions de la norme EN 13384.
- Vérifiez, et le cas échéant nettoyez, la pièce de raccordement.
- Faites vérifier, et le cas échéant nettoyer, la cheminée
- Les trappes de la cheminée servant au nettoyage ne sont pas fermées ou ne sont peut-être pas étanches.

## **6. Les sections transversales d'air de combustion sont mal réglés**

- Effectuer les réglages conformément au Tableau 5 à la page 18.
- Ne fermez jamais complètement la section transversale de la ventilation spéciale de la vitre (Fig. 18 à la page 18) chargée de nettoyer la vitre d'exposition.

### **Indication importante :**

Le système de nettoyage par air pulsé (AWS) de la vitre d'exposition permet de retarder l'encrassage de cette dernière, cependant cet encrassage ne peut pas totalement être exclu avec des combustibles solides, de sorte que l'encrassage ne constitue pas un vice en soi. Le bon fonctionnement du poêle et du système de nettoyage par air pulsé (AWS) de la vitre d'exposition dépend de plusieurs facteurs : allumage correct, combustibles et quantités de combustibles adéquats, réglage correct des manettes d'admission d'air, bon tirage de la cheminée et alimentation en air de combustion suffisante.

### **Le poêle fume et sent la laque**

La laque de protection termine de sécher.

- Les odeurs et la fumée disparaissent au bout de plusieurs chauffages intenses. Voir également « premier allumage » (page 17).

### **Démarche en cas de feu de cheminée**

Un feu de cheminée peut se produire lors d'un nettoyage insuffisant de la cheminée, de l'utilisation de combustibles inappropriés (p. ex. de bois humide) ou d'un réglage erroné de l'air de combustion.



Ne tentez jamais d'éteindre le feu vous-même avec de l'eau.

**Appelez les pompiers !**

## 14 Fiche technique

Nom du fabricant	Wodtke GmbH Rittweg 55-57 72070 Tübingen		
Type	K250A „MyCastle“		
Contrôle selon	EN 16510-2-1:2022		
Type de foyer	B		
Combustibles admissibles	Bûches de bois		
Paramètre	Explication	Unité	
P <sub>nom</sub>	Puissance thermique nominale	kW	9
PSH <sub>nom</sub>	Puissance de chauffage ambiant nominale	kW	9
PW <sub>nom</sub>	Puissance de chauffage de l'eau nominale	kW	--
P <sub>part</sub>	Puissance thermique à charge partielle	kW	--
PSH <sub>part</sub>	Puissance de chauffage ambiant à charge partielle	kW	--
PW <sub>part</sub>	Puissance de chauffage de l'eau à charge partielle	kW	--
P <sub>slow</sub>	Puissance thermique à faible charge	kW	--
PSH <sub>slow</sub>	Puissance de chauffage ambiant à faible charge	kW	--
PW <sub>slow</sub>	Puissance de chauffage de l'eau à faible charge	kW	--
$\eta_{nom}$	Rendement de l'appareil à puissance nominale	%	80
$\eta_{part}$	Rendement de l'appareil à charge partielle	%	--
$\eta_s$	Rendement annuel de chauffage ambiant à puissance nominale	%	70
IEE	Indice d'efficacité énergétique	-	106
CO <sub>nom</sub> (13 % O <sub>2</sub> )	Émissions de CO à 13 % d'oxygène à puissance nominale	mg/m <sup>3</sup>	906
CO <sub>part</sub> (13 % O <sub>2</sub> )	Émissions de CO à 13 % d'oxygène à charge partielle	mg/m <sup>3</sup>	--
CO <sub>slow</sub> (13 % O <sub>2</sub> )	Émissions de CO à 13 % d'oxygène à faible charge	mg/m <sup>2</sup>	--
NO <sub>Xnom</sub> (13 % O <sub>2</sub> )	Émissions de NO <sub>x</sub> à 13 % d'oxygène à puissance nominale	mg/m <sup>3</sup>	85
NO <sub>Xpart</sub> (13 % O <sub>2</sub> )	Émissions de NO <sub>x</sub> à 13 % d'oxygène à charge partielle	mg/m <sup>3</sup>	--

NOX <sub>slow</sub> (13 % O <sub>2</sub> )	Émissions de NOx à 13 % d'oxygène à faible charge	mg/m <sup>3</sup>	--
COG <sub>nom</sub> (13 % O <sub>2</sub> )	Émissions d'hydrocarbures à 13 % d'oxygène à puissance nominale	mg/m <sup>3</sup>	37
COG <sub>part</sub> (13 % O <sub>2</sub> )	Émissions d'hydrocarbures à 13 % d'oxygène à charge partielle	mg/m <sup>3</sup>	--
COG <sub>slow</sub> (13 % O <sub>2</sub> )	Émissions d'hydrocarbures à 13 % d'oxygène à faible charge	mg/m <sup>3</sup>	--
P <sub>nom</sub> (13 % O <sub>2</sub> )	Émissions de particules à 13 % d'oxygène à puissance nominale	mg/m <sup>3</sup>	30
P <sub>part</sub> (13 % O <sub>2</sub> )	Émissions de particules à 13 % d'oxygène à charge partielle	mg/m <sup>3</sup>	--
P <sub>slow</sub> (13 % O <sub>2</sub> )	Émissions de particules à 13 % d'oxygène à faible charge	mg/m <sup>3</sup>	--
p <sub>nom</sub>	Pression minimale de soufflage à puissance nominale	Pa	12
p <sub>part</sub>	Pression minimale de soufflage à charge partielle	Pa	--
P <sub>slow</sub>	Pression minimale de soufflage à faible charge	Pa	--
p <sub>w</sub>	Pression maximale admissible de l'eau	bar	--
d <sub>R</sub>	Distance minimale à l'arrière pour matériaux combustibles	mm	300
d <sub>s</sub>	Distance minimale sur les côtés pour matériaux combustibles	mm	200
d <sub>c</sub>	Distance minimale au-dessus pour matériaux combustibles	mm	750
d <sub>P</sub>	Distance minimale à l'avant pour matériaux combustibles	mm	1300
d <sub>F</sub>	Distance minimale à l'avant dans la zone inférieure de rayonnement	mm	1500
d <sub>L</sub>	Distance minimale à l'avant dans la zone latérale de rayonnement	mm	1500
d <sub>B</sub>	Distance minimale sous le sol (sans pieds) pour matériaux combustibles	mm	0
d <sub>non</sub>	Distance minimale aux murs incombustibles	mm	--
s	Isolation de protection selon les indications du fabricant	mm	--
els <sub>B</sub>	Consommation d'énergie électrique en mode veille	kW	--

$e_{lmax}$	Consommation d'énergie électrique à puissance nominale	kW	--
$e_{lmin}$	Consommation d'énergie électrique à charge partielle	kW	--
E, f	Tension d'alimentation, fréquence	V, Hz	--
$W_{max}$	Puissance électrique maximale absorbée	W	--
$T_{snom}$	Température à la sortie des gaz à puissance nominale	°C	334
$T_{spart}$	Température à la sortie des gaz à charge partielle	°C	--
T-Klasse	Classe de cheminée selon la norme correspondante		T 400 G
$\Phi_{f,g nom}$	Débit massique des gaz à puissance nominale	g/s	8,4
$\Phi_{f,g part}$	Débit massique des gaz à charge partielle	g/s	--
$V_h$	Pertes de chaleur ambiantes avec appareil éteint	m <sup>3</sup> /h	--
CON ou INT	Appareil adapté pour fonctionnement continu (CON) ou intermittent (INT)		INT
$d_{out}$	Diamètre de la sortie des gaz	mm	150
L, H, W	Dimensions totales de l'appareil (Longueur, Hauteur, Largeur)	mm	444, 780, 1139 444, 780, 1457 444, 780, 1775
m	Masse de l'appareil	kg	242, 277, 331, 313, 420
$m_{chim}$	Charge maximale supportée par la cheminée	kg	0
	Signification : „Lire et suivre le manuel d'utilisation “		

## 15 Élimination

### 15.1 Informations sur le démontage, la réutilisation et l'élimination

Dès la phase de développement et de fabrication de votre produit, nous veillons à utiliser un grand nombre de matériaux recyclables. Nous accordons également une grande importance à la facilité de démontage et au tri. Cela contribue de manière importante à l'économie circulaire et participe activement à la protection de l'environnement.

Avant de démonter l'appareil, assurez-vous qu'il a bien refroidi. De même, il ne doit plus y avoir de restes de braises dans les cendres !

Pour un démontage et une élimination dans les règles de l'art de votre appareil, il est préférable de vous adresser au préalable à votre entreprise spécialisée ou au service d'élimination des déchets compétent de votre commune.



**N'effectuer les travaux que lorsqu'ils sont froids !**

Des **outils** sont nécessaires pour le démontage du produit. Celui-ci comprend par exemple :

Clé à six pans creux, jeu de clés (à douille), tournevis, spatule ou autre.

Vous trouverez ci-dessous une liste des principaux matériaux et des composants de votre produit, ainsi que des informations sur leur élimination respectueuse de l'environnement. Comme l'élimination peut varier selon les régions, nous donnons des recommandations générales. Veuillez-vous informer en fonction des conditions locales !

**Acier (tôle) :** Une grande partie des composants (revêtements, corps de base, etc.) de votre four est fabriquée en acier (tôle). L'acier se prête très bien au recyclage.

**Fonte :** La fonte est principalement utilisée dans votre four pour les éléments de grille ou autres. La fonte se recycle également très bien.

**Brique réfractaire/Vermiculite :** Ces matériaux réfractaires habillent la chambre de combustion de votre poêle et sont parfois installés dans les déviations au-dessus de la chambre de combustion. Les plaques de chamotte et de vermiculite en contact avec le feu ne sont pas considérées comme des gravats.

**Verre :** Le verre utilisé dans votre four (vitres, verres décoratifs, etc.) est un verre céramique résistant à la température. Veuillez noter que le verre céramique ne doit pas être éliminé avec le verre usagé !

**Fibres minérales artificielles (FMA) :** Les fibres minérales artificielles comprennent les matelas d'isolation ainsi que les joints et les cordons d'étanchéité de votre poêle.

**Pierre naturelle :** La pierre naturelle est utilisée comme élément de revêtement selon l'appareil et le modèle. Ces éléments peuvent être enlevés mécaniquement et éliminés séparément.

**Composants pour l'acheminement de l'eau (uniquement pour les appareils water+) :** Les composants de la conduite d'eau sont en métal et peuvent être très bien recyclés.

**FireMatic (uniquement les appareils avec régulation de combustion FireMatic) :** Si vous utilisez un modèle équipé de la régulation de combustion FireMatic, jetez les composants électriques séparément.



## 16 Déclaration de performance et fiche produit

Les déclarations de performance des dispositifs, conformément à l'ordonnance (UE) 305/2011 sont indiquées sur Internet à l'adresse suivante :

<http://www.wodtke.com/fr/service/telechargements.html>



## 17 Fiche de Produit

### Fiche de produit selon (UE) 2015/1186

Nom du fournisseur ou la marque commerciale	Wodtke GmbH			
Nom du modèle	myCastle			
Référence du modèle	K250A			
Classe d'efficacité énergétique (classe de G à A++)	A			
Puissance thermique directe [kW]	9,0			
Puissance thermique indirecte [kW] (indiqué si pertinent)	---			
Indice d'efficacité énergétique (IEE)	106			
Rendement utile à la puissance thermique nominale [%] de même que le cas échéant Rendement utile à la charge minimale [%]	80  ---			
Précautions spéciales pour le montage, l'installation ou la maintenance	<p>Respectez impérativement les prescriptions et dispositions applicables sur le plan local (p. ex. le règlement relatif aux constructions et à l'occupation des sols, la réglementation sur les installations de combustion, les règlements spécifiques à la construction des chauffages et des calorifères à air chaud, etc.).</p> <p>Les distances de protection contre l'incendie et de sécurité entre autres aux matériaux combustibles doivent être strictement respectées !</p> <p>Une alimentation suffisante en air de combustion est impérative. Les équipements d'expiration de l'air ambiant peuvent perturber l'alimentation en air de combustion !</p> <p>Il est impératif de contrôler que tous les accessoires ont été extraits de la chambre de combustion et du tiroir à cendres avant la mise en service de l'appareil.</p>			

## 18 Informations sur le produit

### Fiche de produit conformément au règlement (UE) 2015/1186

Références(s) du modèle	K250A			[n.A.]								
Fonction de chauffage indirect	non											
Puissance thermique directe	9											
Puissance thermique indirecte	[n.d.]											
Combustible	Combustible de référence (un seul)	Autre(s) combustible(s) admissible(s)	$\eta_s$ [%]	Emissions dues au chauffage des locaux à la puissance thermique nominale (*)				Emissions dues au chauffage des locaux à la puissance thermique minimale (**) (**)				
				P	COG	CO	NOx	P	COG	CO	NOx	
				mg/Nm <sup>3</sup> (13 % O <sub>2</sub> )				mg/Nm <sup>3</sup> (13 % O <sub>2</sub> )				
Bûches de bois ayant un taux d'humidité $\leq 25$ %	[oui]	[non]	70	30	36	906	85	[n.d.]	[n.d.]	[n.d.]	[n.d.]	
Bois comprimé ayant un taux d'humidité $< 12$ %	[non]	[non]	[n.d.]	[n.d.]	[n.d.]	[n.d.]	[n.d.]	[n.d.]	[n.d.]	[n.d.]	[n.d.]	
Autre biomasse ligneuse	[non]	[non]	---	---	---	---	---	---	---	---	---	
Biomasse non ligneuse	[non]	[non]	---	---	---	---	---	---	---	---	---	
Anthracite et charbon maigre	[non]	[non]	---	---	---	---	---	---	---	---	---	
Coke de houille	[non]	[non]	---	---	---	---	---	---	---	---	---	
Semi-coke	[non]	[non]	---	---	---	---	---	---	---	---	---	
Charbon bitumeux	[non]	[non]	---	---	---	---	---	---	---	---	---	
Briquettes de lignite	[non]	[non]	[n.d.]	[n.d.]	[n.d.]	[n.d.]	[n.d.]	[n.d.]	[n.d.]	[n.d.]	[n.d.]	
Briquettes de tourbe	[non]	[non]	---	---	---	---	---	---	---	---	---	
Briquettes constituées d'un mélange de combustibles fossiles	[non]	[non]	---	---	---	---	---	---	---	---	---	
Autre combustible fossile	[non]	[non]	---	---	---	---	---	---	---	---	---	
Briquettes constituées d'un mélange de biomasse et de combustible fossile	[non]	[non]	---	---	---	---	---	---	---	---	---	
Autre mélange de biomasse et de combustible solide	[non]	[non]	---	---	---	---	---	---	---	---	---	
Caractéristiques pour une utilisation avec le combustible de référence uniquement												
Caractéristique	Symbole	Valeur	Unité	Caractéristique				Symbole	Valeur	Unité		
Puissance thermique				Rendement utile (PCI brut)								
Puissance thermique nominale	P <sub>nom</sub>	9,0	kW	Rendement utile à la puissance thermique nominale				$\eta_{th,nom}$	80,4	%		
Puissance thermique minimale (indicative)	P <sub>min</sub>	[n.d.]	kW	Rendement utile à la puissance thermique minimale (indicatif)				$\eta_{th,min}$	[n.A.]	%		
Consommation d'électricité auxiliaire				Type de contrôle de la puissance thermique/de la température de la pièce (sélectionner un seul type)								
À la puissance thermique nominale	e <sub>lmax</sub>	[n.d.]	kW	contrôle de la puissance thermique à un palier, pas de contrôle de la température de la pièce						[oui]		
À la puissance thermique minimale	e <sub>lmin</sub>	[n.d.]	kW	contrôle à deux ou plusieurs paliers manuels, pas de contrôle de la température de la pièce						[non]		
En mode veille	e <sub>lSB</sub>	[n.d.]	kW	contrôle de la température de la pièce avec thermostat mécanique						[non]		
Puissance requise par la veilleuse permanente				contrôle électronique de la température de la pièce						[non]		
Puissance requise par la veilleuse (le cas échéant)	P <sub>pilot</sub>	[n.d.]	kW	contrôle électronique de la température de la pièce et programmeur journalier						[non]		
				contrôle électronique de la température de la pièce et programmeur hebdomadaire						[non]		
Autres options de contrôle (sélectionner une ou plusieurs options)												
				contrôle de la température de la pièce, avec détecteur de présence						[non]		
				contrôle de la température de la pièce, avec détecteur de fenêtre ouverte						[non]		
				contrôle à distance						[non]		
wodtke GmbH, Rittweg 55-57, D-72070 Tübingen												
(*) P = particules, COG = composés organiques gazeux, CO = monoxyde de carbone, NOx = oxydes d'azote												
(**) Requis uniquement si le facteur de correction F(2) ou F(3) est appliqué												

## 19 Utilisation conforme / service après-vente / pièces de rechange

Le poêle-cheminée wodtke « myCastle » permet uniquement le chauffage de la pièce dans laquelle il se trouve. L'installation doit être exécutée par un spécialiste présentant les qualifications requises. L'utilisation conforme à l'usage défini implique, entre autres, le respect des instructions de service et de montage et des règles et prescriptions locales. Toute autre utilisation est considérée comme non conforme aux prescriptions. Toute intervention ou modification apportée à cet appareil sans l'approbation expresse de la partie responsable de sa conformité entraîne l'annulation du droit de l'utilisateur et de l'opérateur à se servir de cet équipement ainsi que la perte de la garantie.

Adressez-vous à votre revendeur spécialisé si vous rencontrez des problèmes avec votre poêle-cheminée ou si vous n'arrivez pas à remédier à une panne.

Votre revendeur spécialisé :

Votre revendeur se fera un plaisir de vous aider. Après accord, il pourra s'occuper de l'entretien de votre poêle-cheminée et vérifier régulièrement son bon fonctionnement.

### Pièces de rechange

Les pièces de rechange peuvent être obtenues auprès de votre revendeur spécialisé.

N'utilisez que des pièces de rechange wodtke originales, seules celles-ci sont autorisées par le fabricant et garantissent un fonctionnement sûr.

## 20 Recours à la responsabilité et garantie

Tous nos composants (y compris les verres) sont des produits d'une conformité contrôlée par des instituts de contrôle dans le cadre de contrôles de qualité et d'homologation onéreux appliquant des conditions d'exploitation habituelles, qui sont également soumis à des critères de qualité internes très stricts avant de quitter nos usines.

Pour autant que votre appareil présente un défaut malgré tous ces contrôles, nous vous prions de déposer une réclamation immédiatement auprès de l'entreprise spécialisée compétente en indiquant la date d'achat et le numéro de fabrication de l'appareil. Nous ne pouvons malheureusement pas donner suite aux réclamations sans l'indication du numéro de fabrication.

Les informations citées ici viennent compléter les conditions de livraison et de vente wodtke.

### Garantie

wodtke accorde une garantie-usine d'une durée de 6 mois, à compter de la livraison par wodtke, sur toutes les pièces d'usure ainsi que les pièces en contact avec les flammes, indépendamment des directives légalement imposées.

Parmi ces pièces, nous retrouvons :

L'habillage du foyer, les isolations, les joints d'étanchéité, les plaques en fonte / tôle, les grilles, les vitres du foyer.

### Recours à la responsabilité

La vente des produits wodtke s'effectue exclusivement via de l'artisanat qualifié Ceci garantit une installation et une mise en service irréprochables. Les produits neufs sont dotés d'une garantie de 24 mois pour le particulier à l'égard du vendeur, dans ce cas votre entreprise spécialisée, ceci à partir du transfert des risques.

Sont exclus :

- L'usure normale des pièces d'usure
- La diminution normale des combustibles et consommables

Ainsi que les erreurs ou dégâts causés par :

- Une utilisation, une installation, une exploitation ou une manipulation non conformes
- Des travaux d'entretien, de nettoyage et de maintenance déficients ou non exécutés
- Une surcharge mécanique, chimique ou thermique
- Un nettoyage non approprié
- Des combustibles non homologués ou manifestement inappropriés
- Des interventions inappropriées / non conformes sur l'appareil

Une exploitation, une manipulation, un entretien et une maintenance en bonne et due forme conformément à ce mode d'emploi accroissent la valeur et la longévité de votre poêle, économisent des ressources précieuses, préservent notre environnement et votre porte-monnaie.

Emplacement pour vos notes

Emplacement pour vos notes

Nous vous souhaitons de nombreuses heures agréables de chaleur et de confort avec votre  
poêle-cheminée

Votre wodtke GmbH

wodtke GmbH  
Rittweg 55-57  
D-72070 Tübingen-Hirschau  
Tél. +49 (0) 70 71/70 03-0  
Fax +49 (0) 70 71/70 03-50  
info@wodtke.com  
www.wodtke.com

© wodtke GmbH, 72070 Tübingen. Tous droits réservés et soumis à modifications sans préavis.  
Nous déclinons toute responsabilité pour les fautes d'impression et modifications effectuées après la mise en impression